



GLADIATOR

Z10

TURBO



UŽIVATELSKÝ MANUÁL



CF1000STR

FEARLESSLY
FORWARD»»»

OBSAH

ÚVOD.....	5
VÝSTRAŽNÁ SLOVA	6
SYSTÉM EVAP (Systém kontroly odpařování paliva)	7
KATALYZÁTOR.....	7
DŮLEŽITÉ UPOZORNĚNÍ PRO MAJITELE VOZIDLA – MONTÁŽ PŘÍSLUŠENSTVÍ KABINY.....	8
IDENTIFIKACE VOZIDLA	9
TECHNICKÉ SPECIFIKACE.....	10
BEZPEČNOST OBSLUHY	12
POVINNOSTI MAJITELE VOZIDLA	13
BEZPEČNOSTNÍ VÝBAVA.....	16
BEZPEČNOSTNÍ A VAROVNÉ ŠTÍTKY.....	18
BEZPEČNÉ OVLÁDÁNÍ VOZIDLA	22
OVLÁDACÍ PRVKY & VÝBAVA VOZIDLA	28
HLAVNÍ OVLÁDACÍ PRVKY	28
TLAČÍTKA A SPÍNAČE	35
DALŠÍ PRVKY VÝBAVY	39
PŘÍSTROJOVÁ DESKA A UKAZATELE.....	42
NASTAVENÍ PŘÍSTROJOVÉ DESKY	45
RIDESYNC MMI DISPLEJ.....	45
AKTIVACE A TEST	46
KLASICKÉ ROZHRANÍ	47
ROZHRANÍ MODELU VOZIDLA	48
ROZHRANÍ DLAŽDIC	48
CENTRUM APLIKACÍ	49
NASTAVENÍ.....	49
NASTAVENÍ VOZIDLA	50
PŘIPOJENÍ ZAŘÍZENÍ.....	50
Připojení přílby	50
Připojení telefonu	51
Wi-Fi.....	51
NASTAVENÍ HLASITOSTI A ZVUKU	52
Nastavení hlasitosti	52
Nastavení zvuku	52
NASTAVENÍ DISPLEJE	52
Režim motivu	52
Jas obrazovky	53
Velikost písma	53
NASTAVENÍ SYSTÉMU	53
Informace o systému	53
Úložiště	54
Aktualizace systému	54
Tovární nastavení.....	54
Čas a hodiny	55
Jazyk	55
Jednotky.....	55
INFORMACE O VOZIDLE	56
Základní informace.....	56
Informace o jízdě (TRIP).....	56
Informace o závadách	56
APPLE CARPLAY	56
MAPBOX.....	57

MOTOPLAY	58
MÉDIA A RÁDIO	59
TELEFON	60
KAMERA	60
OVLÁDÁNÍ VOZIDLA	61
DOBA ZÁBĚHU VOZIDLA.....	61
ZÁBĚH BRZDOVÉHO SYSTÉMU	61
KONTROLA VOZIDLA PŘED JÍZDOU	62
BEZPEČNÝ PROVOZ	64
<i>Odpovědnost řidiče.....</i>	64
<i>Základní postup jízdy.....</i>	66
<i>Obecné rady pro jízdu</i>	67
PŘEPRAVA A TAŽENÍ NÁKLADU	69
ZAMÝŠLENÉ POUŽITÍ	72
NAVIJÁK.....	72
ÚDRŽBA VOZIDLA	78
DEFINICE NADMĚRNÉHO UŽÍVÁNÍ.....	78
TABULKA DOPORUČENÝCH MAZIV	78
KONTROLA VOZIDLA PŘED JÍZDOU	79
TABULKA ÚDRŽBY VOZIDLA PŘED JÍZDOU	79
TABULKA ÚDRŽBY VOZIDLA V DOBĚ ZÁBĚHU	80
TABULKA PRAVIDELNÉ ÚDRŽBY VOZIDLA	81
POTUPY ÚDRŽBY.....	83
VZDUCHOVÝ FILTR	83
MOTOROVÝ OLEJ	84
PŘEVODOVÝ OLEJ	85
VOLNOBĚH MOTORU.....	86
PŘEDNÍ PŘEVODOVÁ SKŘÍŇ	87
MANŽETY PŘEDNÍ A ZADNÍ NÁPRAVY	87
CHLADÍCÍ SYSTÉM	88
ZAPALOVACÍ SVÍČKA	90
LAPAČ JISKER	91
AKUMULÁTOR	92
BRZDOVÝ SYSTÉM.....	94
ODPRUŽENÍ A ZAVĚŠENÍ	96
TLUMIČE	96
TLUMIČE FOX.....	97
MECHANICKÉ SEŘÍZENÍ TLUMIČŮ FOX.....	97
SERVIS / OPRAVA TLUMIČŮ FOX	97
SOUČÁSTI TLUMIČŮ FOX.....	98
SEŘÍZENÍ PRUŽIN TLUMIČŮ FOX	98
<i>Nastavení předpětí</i>	98
<i>Nastavení bodu přechodu (crossover)</i>	99
<i>Tabulka nastavení bodu přechodu pružin.....</i>	99
<i>Schéma bodu přechodu pružin</i>	100
KOLA A PNEUMATIKY.....	101
ELEKTRICKÁ SOUSTAVA.....	102
POJISTKOVÁ SKŘÍŇKA / RELÉ / POJISTKY	102
SEŘÍZENÍ SVĚTLOMETŮ	103
BEZPEČNOSTNÍ PÁSY.....	103
ČIŠTĚNÍ A SKLADOVÁNÍ.....	104
PŘEPRAVA NEBO TAŽENÍ VOZIDLA	105

ŘEŠENÍ MOŽNÝCH POTÍŽÍ	106
Kontrolka závady vstřikování (EFI)	107
Kontrolka závady EPS.....	108
DOPLŇUJÍCÍ INFORMACE K ZÁRUCE	109

ÚVOD

Děkujeme za zakoupení stroje značky CFMOTO. Vítejte do celosvětové rodiny nadšenců CFMOTO. Neváhejte navštívit oficiální stránky CFMOTO a naše stránky JourneyMan CZ pro nejaktuálnější zprávy ze světa strojů CFMOTO.

CFMOTO vyvíjí, vyrábí, prodává a dodává světově nejspolehlivější a cenově přístupné motocykly, skútry, čtyřkolky, užitkové stroje a lodě. Firma založena v roce 1989 se již dokázala spojit s víc než 3000 partnery a dodávat do více než 100 zemí a regionů. CFMOTO je na hranici pokročilých žebříčků světového moto průmyslu a cílí na dodávání skvělých produktů jak pro velkoobchod, tak i koncové fanoušky.

Pro bezpečnou manipulaci se strojem, prosím následujte instrukce a doporučení uvedené v tomto manuálu. Váš manuál obsahuje také instrukce pro menší údržbu stroje. Informace o větších opravách a údržbě jsou uvedeny v Servisním Manuálu. Váš distributor CFMOTO zná Vámi zakoupený stroj nejlépe, a proto ho neváhejte kontaktovat a využít jeho služeb v průběhu i po uplynutí záruční doby.

**EXPERIENCE
MORE
TOGETHER**

VÝSTRAŽNÁ SLOVA

Výstražné slovo upozorňuje na jedno nebo více bezpečnostních sdělení, na upozornění týkající se poškození majetku a označuje stupeň nebo úroveň závažnosti nebezpečí. Standardní výstražná slova použitá v tomto návodu jsou NEBEZPEČÍ, VAROVÁNÍ, UPOZORNĚNÍ, POZNÁMKA.

Následující výstražná slova a symboly se vyskytují v celém tomto návodu i na vašem vozidle. Pokud jsou tato slova a symboly použity, týkají se vaší bezpečnosti. Před čtením návodu se seznámte s jejich významem:

NEBEZPEČÍ

Toto bezpečnostní upozornění a symbol označují možné nebezpečí, které může vést k vážnému zranění nebo smrti.

VAROVÁNÍ

Toto bezpečnostní upozornění a symbol označují možné nebezpečí, které může vést k lehkému nebo středně těžkému zranění a/nebo k poškození vozidla.

UPOZORNĚNÍ

Toto bezpečnostní upozornění bez symbolu označuje situaci, která může vést k poškození vozidla.

POZNÁMKA

Poznámka nebo oznámení upozorňuje na důležité informace nebo pokyny.



NIKDY:

- nejezděte bez řádného výcviku nebo poučení
- nejezděte po veřejných komunikacích; může dojít ke srážce s jiným vozidlem
- nejezděte po zpevněných vozovkách; pevný povrch může výrazně zhoršit ovladatelnost a kontrolu nad vozidlem
- nejezděte rychlostí, která je příliš vysoká vzhledem k vašim schopnostem, podmínkám nebo terénu
- neužívejte alkohol ani drogy před jízdou ani během řízení tohoto vozidla.

VŽDY:

- vyhýbejte se zpevněným povrchům, které mohou nepříznivě ovlivnit ovladatelnost a kontrolu nad vozidlem
- používejte správné techniky jízdy, abyste zabránili převrácení vozidla ve svazích, v náročném terénu a při zatáčení
- používejte ochranu očí, přilbu a ochranný oděv.

PŘEČTĚTE SI NÁVOD K OBSLUZE DODRŽUJTE VŠECHNY POKYNY A VAROVÁNÍ

VAROVÁNÍ

Přečtěte si, seznamte se a dodržujte všechny pokyny a bezpečnostní opatření uvedené v tomto návodu a na všech štítcích výrobku. Nedodržení bezpečnostních pokynů může vést k vážnému zranění nebo smrti.

VAROVÁNÍ

Provoz, servis a údržba vozidla vás mohou vystavit působení chemických látek, včetně výfukových plynů motoru, oxidu uhelnatého, ftalátů a olova, o nichž je známo, že mohou způsobovat rakovinu, vrozené vady nebo jiné poškození reprodukčního zdraví. Pro minimalizaci expozice nevedechujte výfukové plyny, nenechávejte motor běžet na volnoběh déle, než je nutné, provádějte servis vozidla v dobře větraném prostoru a při servisu používejte rukavice nebo si často myjte ruce.

SYSTÉM EVAP (Systém kontroly odpařování paliva)

(je-li ve výbavě)

Pokud to vyžadují předpisy pro ochranu životního prostředí, je toto vozidlo vybaveno systémem odpařování paliva (EVAP), který zabraňuje úniku palivových par z palivové nádrže a palivové soustavy do atmosféry.

Při běžné údržbě proveďte vizuální kontrolu všech hadicových spojů, zda nedochází k úniku nebo ucpání. Ujistěte se, že hadice nejsou ucpané ani zalomené, protože by mohlo dojít k poškození palivového čerpadla nebo deformaci palivové nádrže. Žádná další údržba není nutná.

Pokud je nutná oprava, obraťte se na svého dealera. Systém EVAP nijak neupravujte. Úprava jakékoli části tohoto systému je v rozporu s předpisy pro ochranu životního prostředí.

KATALYZÁTOR

UPOZORNĚNÍ

Dbejte na následující pokyny, aby nedošlo k poškození katalyzátoru:

- používejte pouze bezolovnatý benzín; i benzín obsahující malé množství olova může poškodit aktivní kovy obsažené v katalyzátoru a vyřadit jej z činnosti,
- nikdy nepřidávejte do tlumiče výfuku antikorozi oleje ani motorový olej; mohlo by dojít k poškození katalyzátoru.

POZNÁMKA

Některé funkce popsané v tomto návodu se nemusí vztahovat na modely prodávané v Severní Americe. Veškeré popisy a pokyny jsou uváděny z pohledu řidiče správně usazeného ve vozidle.

DŮLEŽITÉ UPOZORNĚNÍ PRO MAJITELE VOZIDLA – MONTÁŽ PŘÍSLUŠENSTVÍ KABINY

Vysoce výkonná konstrukce vašeho vozidla ZFORCE Z10 / Z10 XL vyžaduje při provozu za vysokých okolních teplot dostatečný přívod vzduchu do zadní části vozidla, zejména při vysoké rychlosti, vysokém zatížení nebo při kombinaci obou těchto podmínek. Montáž různých typů příslušenství uzavírajícího kabinu může toto proudění vzduchu narušit.

Aby bylo narušení proudění vzduchu způsobené příslušenstvím kabiny kompenzováno, společnost CFMOTO vyžaduje, aby majitel vozidla namontoval originální střešní kryt CFMOTO a střešní nasávací nástavec (Roof Scoop) vždy, když je namontováno některé z následujících příslušenství:

- přední čelní sklo
- horní výplně dveří
- jakýkoli systém uzavření kabiny

UPOZORNĚNÍ

Montáž střechy CFMOTO a střešního nasávacího nástavce je povinná, aby při doplnění příslušenství uzavírajícího kabinu zůstal zachován výkon vozidla z výroby, ochrana proti přehřátí i záruční krytí.



Vyobrazené příslušenství střechy a střešního nasávacího nástavce pro model Z10 TURBO



Vyobrazené příslušenství střechy a střešního nasávacího nástavce pro model Z10 TURBO XL

IDENTIFIKACE VOZIDLA

Zaznamenejte si identifikační čísla vašeho stroje do níže uvedených řádků. Odeberte náhradní klíč / klíč NFC pro bez-klíčové startování (*pokud je ve výbavě*) a uschovejte na bezpečném místě. Duplikát klíče může být vystaven pouze po předložení některého s vašich stávajících klíčů. V případě ztráty obou originálních klíčů, musí být vyměněna celá spínací skříňka.

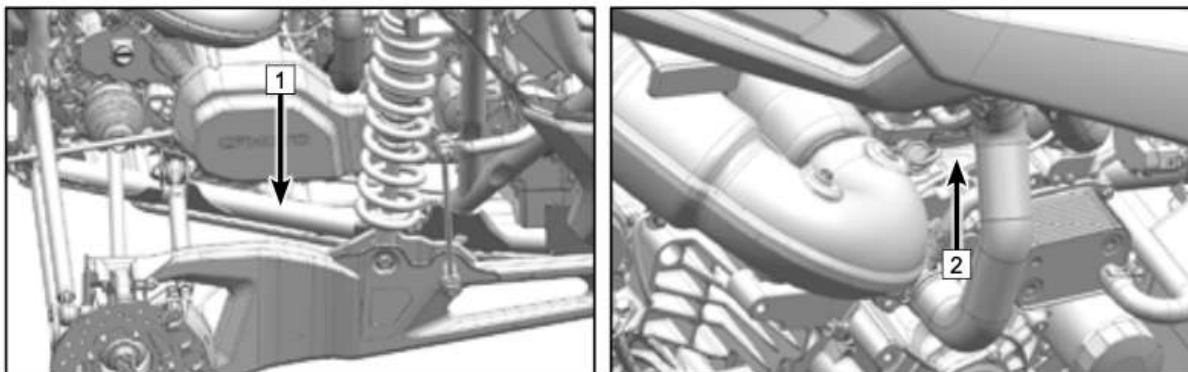

1 – VIN KÓD: _____

2 – SÉRIOVÉ ČÍSLO MOTORU: _____

TECHNICKÉ SPECIFIKACE

Tovární označení	ZFORCE Z10, CF1000STR		
Celková délka	3450 mm		
Celková šířka	1665 mm		
Celková výška	1740 mm		
Rozvor kol	2515 mm		
Světlá výška	356 mm		
Min. poloměr otáčení	5500 mm		
Hmotnost	910 kg		
Max. zatížení	295 kg		
Max. zatížení zadní korby	90 kg		
Hmotnost tažného zařízení	40 kg		
Max. hmotnost taženého nákladu	500 kg		
Motor	380Y-2C		
Typ	Řadový tříválec; Čtyřtaktní, kapalinou chlazený, 12 ventilů, DOHC		
Vrtání x zdvih	80 x 66,2 mm		
Zdvihový objem	998 cm ³		
Kompresní poměr	9:1		
Startování	Elektronické, ECU		
Mazání	Tlakem + rozstříkem		
Chladicí systém	Chladicí směs pro hliníkové motory Objem: 6,5 l (50% / 50%) <i>(CFMOTO používá ve všech kapalinou chlazených motorech chladicí kapalinu typu Organic Acid Technology (OAT). Nemíchejte ji s anorganickou chladicí kapalinou (IAT)).</i>		
Motorový olej	SAE 5W-40 SP nebo vyšší API, plně syntetický Objem: 4,2 l Objem výměna vč. filtru: 3,8 l Objem výměna: 3,5 l		
Převodový olej	SAE 75W-90GL-5 nebo vyšší Objem: 3 l		
Olej – přední rozvodovka	SAE80W-90GL-5 Objem: 280 ml		
Vzduchový filtr	Papírový		
Palivo	Natural 95, včetně E10 Nádrž: 45 l Rezerva: 4,4 l		
Svíčka	BN8RTI Odtrh: 0,8 ± 0,1 mm		
Převodovka	Řazení	Variátor + řadící páka	
	Řadící páka	Manuální/ P-R-N-H-L	
	Poměr	0,89 – 3,9	
	Poměr převodů	L	22,152
H		10,8	
R		19,545	
Rám	Trubkový, ocelový		
Pneumatiky	Přední: 30 × 10,00R14		
	Zadní: 30 × 10,00R14		
Rozteč šroubů kol	5 x 114,3 mm		

Seřízení předních kol	Sbíhavost 5 – 10 mm
Tlak v pneumatikách	Přední: Doporučený tlak: 21,7 psi (150 kPa) Při plném zatížení: 21,7 psi (150 kPa) Zadní: Doporučený tlak: 21,7 psi (150 kPa) Při plném zatížení: 24,6 psi (170 kPa)
Brzdový systém	Přední: dvojitý kotouč Zadní: dvojitý kotouč Ruční brzda: převodový stupeň P/ mechanická
Brzdová kapalina	DOT4
Zavěšení	Přední: Nezávislé zavěšení kol s dvojitými příčnými rameny Zadní: Nezávislé víceprvkové zavěšení
Tlumiče	Přední: Vzduchová pružina / elektronicky nastavitelný tlumič Zadní: Vzduchová pružina / elektronicky nastavitelný tlumič
Zdvih kol	Přední: 430 mm Zadní: 508 mm
Hlavní světlomet, potkávací	LED 18,5 W
Přední světlomet, dálkové	LED 29,5 W
Přední obrysová světla	LED 6,5 W
Směrová světla	LED 4,5 W (přední) / 1,1 W (zadní)
Koncové/Brzdové světlo	LED 2,2 W + 4,3 W
Baterie	12V 32Ah
Přístrojová deska	LED + LCD displej (oprava výměnou)
Pojistky	Hlavní: 40A Vedlejší: 5A x1, 10A x2, 15A x3

BEZPEČNOST OBSLUHY

!VAROVÁNÍ!

Nedbání pokynů a varování uvedené v tomto manuálu může vést k vážným zraněním nebo smrti. Čtyřkolka není hračka a její obsluha může být nebezpečná. Ovládání tohoto stroje se liší od ovládání ostatních vozidel jako jsou motocykly a automobily. Převrácení nebo kolize hrozí i při běžných úkonech jako je otáčení nebo přejíždění překážek, při nedodržení pokynů. Pozorně si přečtěte tento manuál tak, aby Vám byly jasná všechna varování a upozornění ohledně provozu stroje.

Věkové omezení

Tento stroj je pouze pro dospělé. Řízení vozidla je ZAKÁZÁNO pro osoby mladších 18 let. Je ZAKÁZÁNO přepravovat osoby mladší 12 let.

Seznamte se s vozidlem

Jako vlastník vozidla, jste zodpovědný na svoje vlastní bezpečí, bezpečí ostatních a ochranu životního prostředí. Ujistěte se, že rozumíte manuálu, který zahrnuje důležité informace, bezpečnostní úkony a všechny aspekty vašeho vozidla.

Modifikace vozidla

CFMOTO záleží na bezpečnosti zákazníků i široké veřejnosti. Proto důrazně doporučujeme neprovádět žádné modifikace, které by vedly ke zvýšení výkonu motoru nebo maximální rychlosti vozidla. Jakékoliv úpravy představují riziko nebezpečí. Neschválené úpravy jsou také důvodem pro ukončení záruky. Přidání některých příslušenství, například sekačky, radlice, sypače, větších pneumatik, sady pro zvýšení podvozku, vozíku a dalších, může změnit ovladatelnost nebo jízdní výkony vozidla. Používejte pouze schválené příslušenství a před jeho použitím se seznamte s jeho fungováním a vlivem na vlastnosti vozidla.

Předcházení otravě oxidem uhelnatým

Výfukové plyny obsahují oxid uhelnatý, který je bezbarvý, bez zápach a bez chuti, takže ho nevidíte ani ve výfukových plynech necítíte. Jeho vdechnutí může způsobit bolest hlavy, závratě, únavu, nevolnost, pomatenost nebo dokonce smrt.

Smrtečná koncentrace oxidu uhelnatého se může shromáždit velmi rychle a v uzavřených nebo špatně větraných prostorech se udrží i několik hodin. Abyste předešli otravě oxidem uhelnatým:

- Nikdy nespustíte vozidlo v uzavřených nebo špatně větraných prostorech
- Nikdy nespustíte vozidlo v takové pozici, kdy by výfukové plyny mohly vstoupit otevřenými okny nebo dveřmi dovnitř budovy

Předcházení zahoření paliva a dalších nebezpečí

Benzin je extrémně hořlavý a výbušný. Benzinové výpary mohou být zapáleny jiskrou i na vzdálenost několika desítek centimetrů. Abyste předešli nebezpečí, dodržujte tato pravidla:

- K přechování benzínu používejte pouze certifikované kanystry
- Nikdy netankujte do kanystru, který se dotýká nosiče nebo vozidla, statická elektřina může benzin zapálit.
- Vždy dodržujte postupy bezpečného tankování manipulace s palivem
- Nikdy nespustíte motor s otevřeným víčkem nádrže
- Nikdy nenasávejte benzin ústy
- Pokud benzin spolknete, vdechnete nebo se Vám dostane do očí, okamžitě vyhledejte lékaře
- Pokud se potřísníte benzinem, důkladně se umyjte mýdlem a vyměňte si oblečení

Minimální požadavky na palivo

Doporučené palivo je benzin E10 nebo 95 (RON). Pro maximální výkon za všech podmínek doporučujeme palivo bez příměsi etanolu.

Zabraňte popálení horkými částmi

Výfukový systém a motor se během provozu zahřívají. Vyhněte se dotyku během provozu i krátce po jeho ukončení, abyste se nepopálili.

Kontrola po nehodě

Po každém převrácení nebo nehodě nechte celé vozidlo zkontrolovat autorizovaným dealerem kvůli možnému poškození. Poškození vozidla při nehodě může být závažnější, než se na první pohled zdá.

POVINNOSTI MAJITELE VOZIDLA

Pečlivě si přečtěte tento návod k obsluze a výstražné štítky na vozidle. Pokud je k dispozici, absolvujte bezpečnostní školení na otevřeném prostranství. Trénujte při nízkých rychlostech. Vyšší rychlosti vyžadují větší zkušenosti, znalosti a vhodné jízdní podmínky. Dokonale se seznamte s ovládacími prvky vozidla a s jeho celkovým provozem.

Toto vozidlo je určeno pouze pro dospělé. Provoz je zakázán osobám mladším 18 let.

Řidič musí být dostatečně vysoký a fyzicky způsobilý, aby:

- byl správně usazen na sedadle,
- držel volant oběma rukama,
- měl nohy pevně opřené o podlahu / opěrky nohou.

Bezpečný provoz tohoto vozidla vyžaduje správný úsudek a odpovídající fyzické schopnosti. Osoby s duševním nebo tělesným omezením mají při řízení tohoto vozidla zvýšené riziko převrácení a ztráty kontroly, což může vést k vážnému zranění nebo smrti.

V souladu s místními právními předpisy může být po řidiči vyžadován odpovídající řidičský průkaz.

Přeprava spolujezdce

- Přepravujte pouze jednoho spolujezdce (u modelu Z10 XL jsou povoleni pouze 3 spolujezdci). Spolujezdec musí být správně usazen na sedadle spolujezdce.
- Spolujezdec musí být starší 12 let a dostatečně vysoký, aby mohl být vždy správně opřen o opěradlo, mít zapnutý bezpečnostní pás, držet se madla a mít obě nohy pevně opřené o podlahu vozidla.
- Nikdy nepřepřavujte spolujezdce, který požil alkohol nebo drogy, nebo je unavený či nemocný. Tyto stavy zpomalují reakce a zhoršují úsudek.
- Poučte spolujezdce, aby si přečetl bezpečnostní štítky vozidla.
- Nikdy nepřepřavujte spolujezdce, pokud se domníváte, že jeho schopnosti nebo úsudek nejsou dostatečné k tomu, aby sledoval terén a přizpůsoboval se podmínkám. Zejména u vozidel side-by-side musí spolujezdec také trvale věnovat pozornost terénu před vozidlem a být schopen se zapřít při přejezdu nerovností.

Bezpečnost při jízdě

- Toto vozidlo není hračka a jeho provoz může být nebezpečný. Ovládá se jinak než jiná vozidla, například motocykly nebo automobily. Pokud nedodržíte správná bezpečnostní opatření, může při prudkých manévrech, jako jsou ostré zatáčky, zrychlování, zpomalování, jízda ve svazích nebo přes překážky, velmi rychle dojít ke srážce nebo převrácení.

- Nikdy nejezděte nepřiměřenou rychlostí. Vždy přizpůsobte rychlost terénu, viditelnosti, provozním podmínkám, zatížení vozidla a svým zkušenostem.
- Nikdy se nepokoušejte o skoky, jízdu smykem bokem ani jiné kaskadérské prvky.
- Nikdy se nepokoušejte o prudké zrychlení nebo zpomalení při ostrém zatáčení. Mohlo by dojít k převrácení vozidla.
- Nikdy se záměrně nepokoušejte o smyk nebo skluz. Pokud vozidlo začne dostávat smyk nebo klouzat, natočte řízení ve směru smyku nebo skluzu. Na velmi kluzkých površích, například na ledu, jezděte pomalu a s maximální opatrností, abyste snížili riziko ztráty kontroly.
- Při couvání se vždy ujistěte, že se za vozidlem nenacházejí žádné překážky ani osoby. Dávejte pozor na mrtvé úhly. Pokud je couvání bezpečné, pohybujte se pomalu.
- Nikdy nepřekračujte stanovené limity zatížení tohoto vozidla. Náklad musí být správně zajištěn. Snižte rychlost, počítejte s delší brzdou dráhou a dodržujte další pokyny uvedené v tomto návodu.
- Ujistěte se, že je náklad v nákladovém prostoru rovnoměrně rozložen. Jinak může dojít ke změně těžiště a následnému převrácení vozidla.

Bezpečnost jezdce

- Vždy mějte obě ruce na řídicích a obě nohy v prostoru k tomu určeném.
- Jezděte pomalu, buďte opatrní v neznámém terénu. Seznamte se s okolním terénem a podmínkami ve kterých budete jezdit.
- Nikdy nejezděte příliš rychle v drsných a kluzkých podmínkách.
- Vždy si nechte vozidlo zkontrolovat autorizovaným dealerem, pokud došlo ke kolizi nebo nehodě.
- Nikdy nejezděte na svahy, které jsou příliš strmé pro vyjetí nebo pro vaše schopnosti. Trénink na menších svazích je důležitý před samotným vyjetím náročného kopce.
- Nikdy nevyjíždějte svahy se sypkým nebo kluzkým povrchem. Pokud ano, přesuňte svoji váhu dopředu.
- Nedávejte plný plyn bezdůvodně, stejně tak náhlé změny převodových stupňů.
- Nikdy nepřejíždějte vrchol kopce v plné rychlosti.

Ochranný systém při převrácení (ROPS)

- Systém ROPS na tomto vozidle splňuje požadavky normy ISO 3471:2008. ROPS může omezit vniknutí vnějších předmětů do prostoru posádky a snížit riziko zranění při převrácení vozidla.
- Vždy dodržujte všechny zásady bezpečné jízdy uvedené v tomto návodu, abyste zabránili převrácení vozidla.
- Při jízdě nikdy nevystřkujte ruce ani nohy mimo vozidlo. Systém ROPS vás neochrání před zraněním při všech typech převrácení.
- Pokud dojde k jakémukoli poškození systému ROPS, nechte jej vždy důkladně zkontrolovat autorizovaným dealerem CFMOTO.

Zádržný systém posádky

- Toto vozidlo vyžaduje, aby všichni cestující používali odpovídající ochranné vybavení.
- Řidič i spolujezdec musí mít během jízdy vždy zavřené a zajištěné boční dveře a současně musí mít zapnuté bezpečnostní pásy.

Terénní podmínky

- Při přejíždění veřejných komunikací se vyhněte ostrým zatáčkám, prudkému zrychlování a náhlému brzdění.
- Na neznámém terénu vždy jezděte pomalu a se zvýšenou opatrností. Při jízdě tímto vozidlem buďte vždy připraveni na změny povrchu a podmínek terénu. Udělejte si čas na to, abyste poznali, jak se vozidlo chová v různých prostředích.

- Nikdy nejezděte v nadměrně hrubém, kluzkém nebo sypkém terénu, dokud si neosvojíte a nenacvičíte dovednosti potřebné k ovládnutí vozidla v takových podmínkách. V takovém terénu buďte vždy obzvlášť opatrní.
- Nikdy neprovozujte toto vozidlo ve svazích, které jsou příliš strmé pro vozidlo nebo pro vaše schopnosti. Cvičte nejprve na mírných svazích.
- Vždy dodržujte správné postupy při jízdě do kopce a z kopce. Nikdy nepřejíždějte vrchol kopce vysokou rychlostí.
- Při tažení přívěsu se nikdy nepokoušejte vyjíždět prudké svahy ani jezdit šikmo po svahu.
- Před jízdou v novém prostoru vždy zkontrolujte, zda se v něm nenacházejí překážky. Při přejíždění překážek nebo padlých stromů vždy dodržujte správný postup.
- Nikdy neprovozujte toto vozidlo v hluboké nebo rychle tekoucí vodě. Pamatujte, že mokré brzdy mohou mít snížený brzdový účinek. Po výjezdu z vody brzdy vyzkoušejte. V případě potřeby je při pomalé jízdě několikrát použijte, aby se třením vysušily.
- Vozidlo vždy zaparkujte pokud možno na co nejrovnějším místě. Před opuštěním vozidla zařadte polohu PARK, vypněte motor a vyjměte klíček.
- Nikdy nepředpokládejte, že vozidlo bezpečně projede všude. Náhlé změny terénu způsobené dírami, prohlubněmi, náspy, měkčím nebo tvrdším podkladem či jinými nerovnostmi mohou způsobit převrácení nebo ztrátu stability vozidla. Abyste tomu zabránili, zpomalte a vždy sledujte terén před sebou. Pokud se vozidlo začne překlápět nebo převracet, držte volant pevně oběma rukama a tiskněte tělo do opěradla sedadla. Spolujezdci musí být poučeni, aby se oběma rukama pevně drželi madla a tiskli tělo do opěradla sedadla.
- Nikdy se nepokoušejte zabránit převrácení pomocí rukou nebo nohou. Končetiny mějte vždy uvnitř ochranného rámu ROPS.

**PRO VÍCE INFORMACÍ OHLEDNĚ BEZPEČNOSTI SE
PROSÍM OBRAŤTE NA VAŠEHO DEALERA.**

BEZPEČNOSTNÍ VÝBAVA

Při jízdě vždy noste oblečení vhodné pro daný typ provozu. Jízda v terénu vyžaduje speciální ochranné vybavení, které zvyšuje pohodlí a snižuje riziko zranění:

1. Schválená přilba
2. Ochrana očí
3. Rukavice
4. Oděv s dlouhým rukávem
5. Dlouhé kalhoty
6. Pevná obuv nad kotníky

V závislosti na počasí může být nutné další vybavení, například nemlžící ochrana očí, termoprádlo nebo ochrana obličeje do chladného počasí. Řidič nikdy nesmí mít na sobě volné oblečení, které by se mohlo zachytit o vozidlo, větve stromů nebo keře.

Přilba a ochrana očí

Schválená přilba může v případě nehody zabránit vážnému poranění hlavy. Pamatujte však, že ani ta nejlepší přilba nezaručuje úplnou ochranu před zraněním.

Zvolená přilba by měla splňovat normy platné ve vaší zemi nebo oblasti. Integrální přilba s obličejovým štítem poskytuje lepší ochranu proti nárazům hmyzu, odlétávajících kamenů, prachu a dalších nečistot.

Otevřená přilba neposkytuje stejnou ochranu obličeji a čelisti. Při použití otevřené přilby proto noste odnímatelnou ochranu obličeje a ochranné brýle.

Nespoléhejte na dioptrické ani sluneční brýle jako na ochranu očí. Neposkytují dostatečnou ochranu proti nárazu. Odlétávající nečistoty mohou narazit do skel a rozbít je, což může způsobit poranění očí.

Tmavé štíty nebo tónované ochranné brýle používejte pouze ve dne. Nepoužívejte je v noci ani za špatného osvětlení. Mohou zhoršit schopnost rozlišovat barvy. Nepoužívejte je ani tehdy, pokud máte omezené rozlišování barev.

Rukavice

Celoprsté rukavice mohou chránit ruce před větrem, sluncem, teplem, chladem i odstříkující vodou nebo nečistotami. Dobře padnoucí rukavice usnadňují řízení a zmírňují únavu rukou. Pokud jsou rukavice příliš těžké, může být ovládání vozidla obtížnější. Pevné terénní rukavice poskytují ochranu rukou při nehodě nebo převrácení vozidla. V chladných oblastech poskytují lepší ochranu rukavice určené pro jízdu na sněžném skútru.

Bundy, kalhoty a jezdecké soupravy

Noste bundu nebo košili s dlouhým rukávem a dlouhé kalhoty, případně kompletní jezdeckou soupravu. Kvalitní ochranné vybavení zvyšuje pohodlí a pomáhá předcházet rozptylování nepříznivými vlivy okolního prostředí. V případě nehody může kvalitní výstroj z pevného materiálu zranění zabránit nebo alespoň zmírnit.

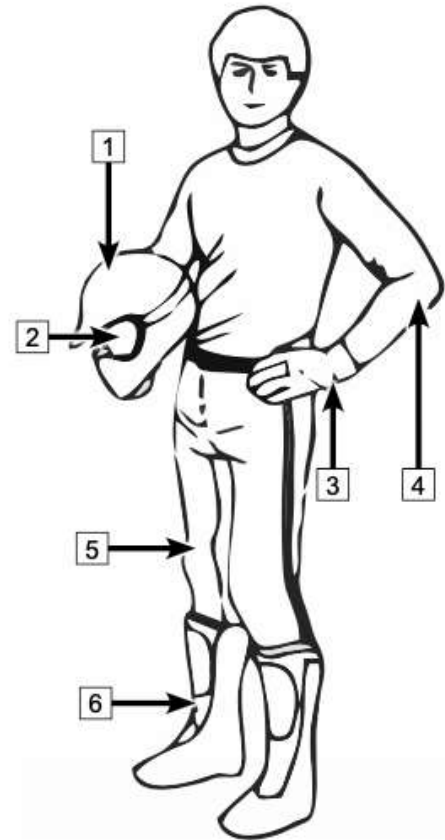

Při jízdě v chladném počasí se chraňte před podchlazením. Podchlazení, tedy stav snížené tělesné teploty, může způsobit ztrátu soustředění, zpomalené reakce a zhoršení plynulých a přesných pohybů svalů. V chladných podmínkách je nezbytné používat vhodné ochranné vybavení, například větruodolnou bundu a zateplené vrstvy oblečení. I při jízdě za mírných teplot vám může být kvůli větru velmi chladno. Oblečení vhodné do chladného počasí může být při zastavení naopak příliš teplé. Oblečte se proto do vrstev, které lze podle potřeby odložit. Vrchní větruodolná vrstva zabrání pronikání studeného vzduchu k pokožce.

Obuv

Vždy noste pevnou uzavřenou obuv nad kotníky. Pevné boty s neklouzavou podrážkou poskytují lepší ochranu a umožňují správné opření nohy o podlahu vozidla. Vyhněte se dlouhým tkaničkám, které by se mohly zachytit do součástí vozidla. Pro zimní podmínky jsou nejvhodnější boty s gumovou podrážkou, nylonovým nebo koženým svrškem a vyjímatelnou plstěnou vložkou. Nepoužívejte gumové holínky do deště. Mohou se zachytit za pedál nožní brzdy a zhoršit jeho správné ovládání.

Další vybavení pro jízdu:

Oblečení do deště

Při jízdě za deště se doporučuje pláštěnka nebo nepromokavá jezdecká souprava. Na delší vyjíždky je vhodné mít oblečení do deště vždy s sebou. Suché oblečení výrazně zvyšuje pohodlí i pozornost při jízdě.

Ochrana sluchu

Dlouhodobé vystavení hluku větru a motoru při jízdě může způsobit trvalé poškození sluchu. Správně používané ochranné prostředky sluchu, například špunty do uší, mohou pomoci ztrátě sluchu předejít. Před použitím jakýchkoli prostředků na ochranu sluchu si ověřte místní právní předpisy.

BEZPEČNOSTNÍ A VAROVNÉ ŠTÍTKY

Výstražné štítky byly na vozidlo umístěny pro vaši ochranu. Pečlivě si přečtete pokyny na každém štítku a dodržujte je. Pokud se některý štítek stane nečitelným nebo se odlepí, obraťte se na svého dealera a zakupte náhradní. Přečtete si a dodržujte bezpečnostní varování uvedená v tomto návodu. Výstražné štítky zobrazené v návodu k obsluze slouží pouze pro orientaci.

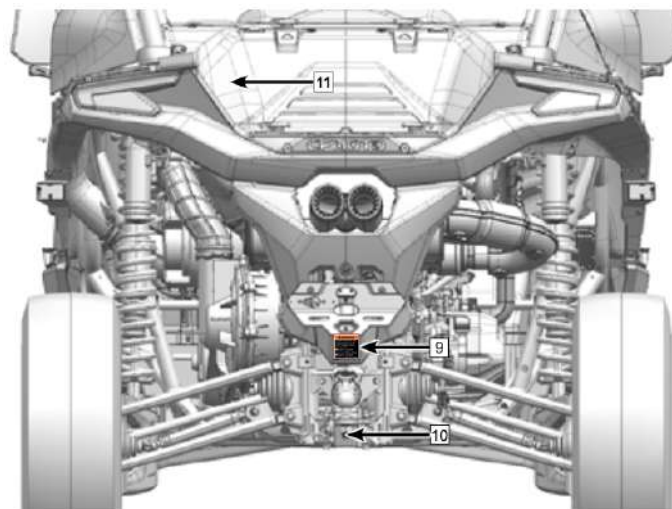
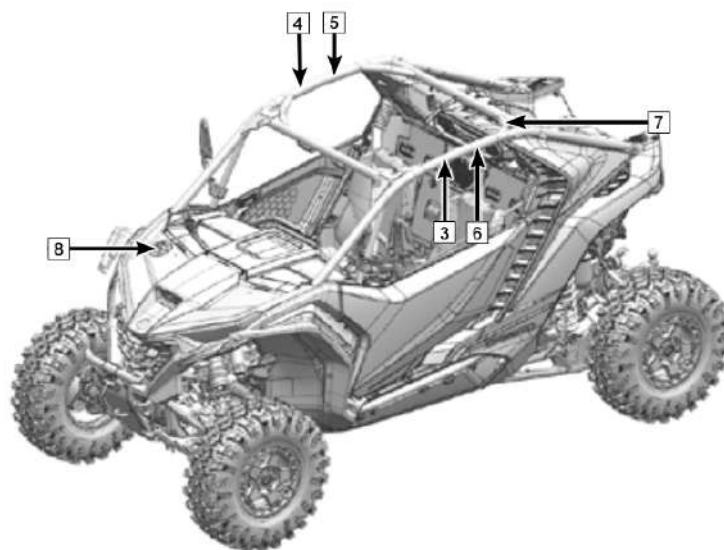
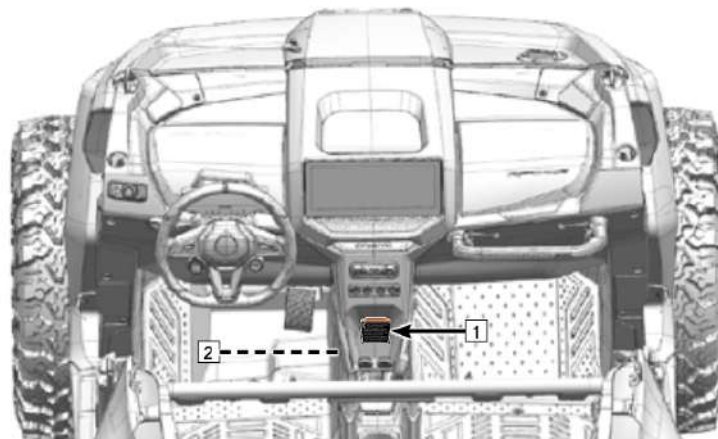

1

⚠ WARNING

APPLY BRAKE TO START

- To avoid transmission damage, shift only when vehicle is stationary and at idle.
- When this vehicle is not in operation or unattended, place shift in the park position.
- Stop the vehicle and apply the Brake before using the Shift Lever, the 2WD/4WD Switch and the Diff Lock Switch.

5HYV-190006-1000 US244

2

NOTICE

Check engine oil every 500 kilometers (310 miles)
Vérifier le niveau d'huile moteur tous les 500 kilomètres (310 miles)

5HYV-190029-6000 US245

3

⚠ WARNING

Always fasten the seat belts.

Never hold the cage while riding.

Never try to stop a rollover using your arm or leg.

5HYV-190021-7000 EU246

4

⚠ WARNING

Always fasten the seat belts.

Never hold the cage while riding.

Never try to stop a rollover using your arm or leg.

5HYV-190022-7000 EU246

5

⚠ WARNING

Require Proper Use of Your Vehicle

Do your part to prevent injuries:

- Do not drink alcohol or use drugs while driving.
- Make sure operator holds a valid driver license.
- Do not let people drive or ride after using alcohol or drugs.
- Do not exceed seating capacity: 2 occupants.
- All riders must be able to sit with backs against the seat. Both feet flat on the floor and both hands on the steering wheel (if driving) or on a passenger hand hold.

Read the Operator's Guide and Safety Labels and watch the Safety Video. Follow All Instructions and Warnings.

5HYV-190007-1200 EU248

7

5GY0-ROPS

CFMOTO

5GYV-190007-1200 EU248

6

⚠ WARNING

Improper use can result in severe INJURY or DEATH

Be Prepared

- Fasten seat belts and make sure nets or doors are securely latched in place.
- Wear an approved helmet and protective gear.
- Each rider must be able to sit with back against seat, feet flat on the floor or on footrest, and hands on steering wheel or handholds. Stay completely inside the vehicle.

Drive Responsibly

- Avoid loss of control and rollovers.
- Avoid abrupt maneuvers, sideways sliding, skidding or fishtailing, and never do donuts.
- Avoid hard acceleration when turning, even from a stop.
- Slow down before entering a turn.
- Plan for hills, rough terrain, ruts, and other changes in traction and terrain.
- Avoid paved surfaces.
- Avoid side hilling (riding across slopes).

Rollovers have caused severe injuries and death, even on flat, open areas.

Be Sure Riders Pay Attention and Plan Ahead

If you think or feel the vehicle may tip or roll, reduce your risk of injury:

- Keep a firm grip on the steering wheel or handholds and brace yourself.
- Do not put any part of your body outside of the vehicle for any reason.
- NEVER attach to the cage to pull a load. This can cause the vehicle to tip over.

Read the Operator's Guide and Safety Labels and Watch the Safety Video. Follow All Instructions and Warnings.

5HYV-190009-1000 EU242

8



9

⚠ WARNING

Improper loading of a trailer may cause loss of vehicle control, resulting in severe injury or death.

- Maximum unbraked towing mass 1102 lbs. (500 kg).
- Maximum unbraked tongue mass 88.2 lbs. (40 kg).
- Maximum inertibraked towing mass 1764 lbs. (800 kg).
- Maximum inertibraked tongue mass 88.2 lbs. (40 kg).

5GYV-190005-1200 EU255

10

E13 CFMOTO
S100
55R-024909
A50-X D6.68

5HYV-190016-6100 EU252

11

⚠ WARNING

No Carrying People or Stacking Items.

5HYV-190005-1200 EU255

#	Popis
1	<p>!VAROVÁNÍ!</p> <p>Abyste zabránili poškození převodovky, řadte pouze tehdy, když vozidlo stojí a motor běží na volnoběh. PŘI STARTOVÁNÍ SEŠLÁPNĚTE BRZDU.</p> <ul style="list-style-type: none"> • Když vozidlo není v provozu nebo je ponecháno bez dozoru, zařadte P do polohy PARK. • Před použitím řadicí páky, přepínače 2WD/4WD a přepínače uzávěrky diferenciálu vozidlo zastavte a sešlápněte brzdu.
2	<p>UPOZORNĚNÍ</p> <p>Kontrolujte olej v motoru každých 500 km</p>
3	<p>VAROVÁNÍ!</p>
+	<ul style="list-style-type: none"> • Vždy si zapněte bezpečnostní pásy.
4	<ul style="list-style-type: none"> • Během jízdy se nikdy nedržte ochranného rámu. • Nikdy se nepokoušejte zastavit převrácení vozidla rukama ani nohama.
5	<p>Trvejte na správném používání vozidla</p> <p>Abyste předešli zranění:</p> <ul style="list-style-type: none"> • Nepřipusťte nedbalou nebo bezohlednou jízdu. • Ujistěte se, že má řidič platné řidičské oprávnění. • Nedovolte řízení po požití alkoholu nebo drog. • Nedovolte používání na silnici – může dojít k nehodě s osobními nebo nákladními automobily. • Nepřekračujte kapacitu míst k sezení: 1 cestující. • Nikdy nevozte pasažéry mladší 12 let. Všichni uživatelé musí být schopni zapřít se zády o sedadlo. <p>Za jízdy se zapřete nohama o podlahu vozidla a ruce pevně držte na volantu / madla spolujezdce. Přečtěte si návod k obsluze a nálepky s bezpečnostními varováními a podívejte se na bezpečnostní videa. Dodržujte všechny pokyny a varování.</p> <p>Nesprávné nahuštění pneumatik nebo jejich přetížení může způsobit ztrátu kontroly nad vozidlem, která může vést k vážnému zranění nebo úmrtí.</p> <ul style="list-style-type: none"> • Tlakypneumatik za studena: Vpředu: 22 PSI (150 kPa) Vzadu: 22 PSI (150 kPa)
6	<p>VAROVÁNÍ!</p> <p>Nesprávné používání může vést k vážnému ZRANĚNÍ nebo SMRTI</p> <p>Buďte připraveni</p> <ul style="list-style-type: none"> • Zapněte si bezpečnostní pásy a ujistěte se, že jsou sítě nebo dveře správně zavřené a zajištěné. • Používejte schválenou přilbu a ochranné vybavení. • Každý řidič musí být schopen sedět zády opřený o sedadlo, mít chodidla naplocho na podlaze nebo opěrce nohou a ruce na volantu nebo madlech. Zůstávejte vždy úplně uvnitř vozidla. <p>Odpovědnost řidiče</p> <p>Zabraňte ztrátě kontroly a převrácení:</p> <ul style="list-style-type: none"> • Vyhýbejte se prudkým manévřům, jízdě bokem, smyku a nikdy neprovádějte „donuty“. • Vyhýbejte se prudkému zrychlení při zatáčení, a to i z klidu. • Před vjezdem do zatáčky zpomalte. • Předvídejte kopce, hrubý terén, vyjeté koleje a další změny trakce a povrchu. • Vyhýbejte se zpevněným povrchům. • Vyhýbejte se jízdě šikmo po svahu. <p>Převrácení vozidla způsobilo vážná zranění a smrt i na rovných, otevřených plochách.</p> <p>Dávejte pozor a plánujte dopředu</p> <p>Pokud si myslíte nebo cítíte, že by se vozidlo mohlo naklonit nebo převrátit, snižte riziko zranění:</p> <ul style="list-style-type: none"> • Pevně držte volant nebo madla a zapřete se. • Z žádného důvodu nevystřikujte žádnou část těla mimo vozidlo. • NIKDY nepřipevňujte lano k ochrannému rámu za účelem tažení. Mohlo by to způsobit převrácení vozidla. • Přečtěte si návod k obsluze a bezpečnostní štítky. Dodržujte všechny pokyny a varování.
7	<p>Identifikační štítek ochranného rámu ROPS</p>

8	Používejte benzín E5 nebo E10 Před tankováním si přečtěte návod k obsluze
9	<p>VAROVÁNÍ Nesprávné naložení přívěsu může způsobit ztrátu kontroly nad vozidlem a vést k vážnému zranění nebo smrti.</p> <ul style="list-style-type: none"> • Maximální hmotnost nebrzděného přívěsu: 500 kg • Maximální svislé zatížení koule u nebrzděného přívěsu: 40 kg • Maximální hmotnost přívěsu s nájezdovou brzdou: 800 kg • Maximální svislé zatížení koule u přívěsu s nájezdovou brzdou: 40 kg
10	Homologační štítek vozidla
11	<p>!VAROVÁNÍ! Nepřepravujte zde osoby ani nestohujte náklad.</p>

BEZPEČNÉ OVLÁDÁNÍ VOZIDLA

Zamýšlený způsob použití

Traktor je určen výhradně pro použití v zemědělství nebo v podobných provozech. Použití jiným způsobem je považováno za použití v rozporu s jeho určením. Přísné dodržování podmínek provozu, servisu a oprav specifikovaných výrobcem rovněž tvoří základní prvky zamýšleného použití.

Traktor by měli obsluhovat, udržovat a opravovat pouze osoby, které jsou obeznámeny s jeho zvláštními vlastnostmi a jsou obeznámeny s příslušnými bezpečnostními postupy. Předpisy o prevenci úrazů, všechny ostatní obecně uznávané předpisy o bezpečnosti a ochraně zdraví při práci a všechna pravidla silničního provozu musí být vždy dodržována.

Jakékoli svévolné úpravy provedené na tomto traktoru mohou zbavit výrobce odpovědnosti za jakékoli následné škody nebo zranění. Zemědělské traktory nelze používat za podmínek, které mohou způsobit riziko kontaktu s nebezpečnými látkami, např. postřik pesticidy. Kromě toho nelze zemědělské traktory používat v podmínkách, které mohou způsobit riziko pádu a vniknutí předmětů.

!VAROVÁNÍ!

POTENCIONÁLNÍ NEBEZPEČÍ

Manipulace se čtyřkolkou bez řádného proškolení

CO SE MŮŽE STÁT

Riziko nehody je výrazně vyšší pokud s vozidlem zachází člověk, který nebyl řádně proškolen a neví jak ovládat v různých typech terénů.

JAK PŘEDCHÁZET NEBEZPEČÍ

Absolvování školení je nezbytné. Majitel stroje musí pravidelně trénovat techniku ovládání vozidla v různých situacích dle postupů uvedených v tomto manuálu.

!VAROVÁNÍ!

POTENCIONÁLNÍ NEBEZPEČÍ

Nedodržení věkového omezení a doporučení.

CO SE MŮŽE STÁT

V případě že se strojem bude manipulováno osobou mladší 16 let nebo dětmi, hrozí nebezpečí vážných zranění nebo smrti. I přesto, že nezletilý ve věku 16 let, který by mohl vozidlo používat, stále hrozí že nemá schopnosti nebo úsudek pro řízení vozidla.

JAK PŘEDCHÁZET NEBEZPEČÍ

Jakákoli manipulace s vozidlem osobou mladší 16 let je zakázána.

!VAROVÁNÍ!

POTENCIONÁLNÍ NEBEZPEČÍ

Jízda s více pasažéry, než je povolený limit

CO SE MŮŽE STÁT

Toto vozidlo je 2místné, (řidič + pasažér). Jízda s více pasažéry vysoce snižuje řidičovu schopnost ovládat vozidlo a pasažér mimo sedadlo může z vozidla snadno vypadnout.

JAK PŘEDCHÁZET NEBEZPEČÍ

Nikdy nepřevázejte 2 nebo více pasažérů.

!VAROVÁNÍ!

POTENCIONÁLNÍ NEBEZPEČÍ

Převážení pasažérů na zadním nosiči.

CO SE MŮŽE STÁT

Pasažér, který je převážen na zadním nosiči, může neočekávaně vypadnout z vozidla nebo přijít do kontaktu s pohyblivými částmi. To může vést k vážným zraněním nebo smrti.

JAK PŘEDCHÁZET NEBEZPEČÍ

Nikdy nepřevázejte pasažéra na zadním nosiči.

!VAROVÁNÍ!

POTENCIONÁLNÍ NEBEZPEČÍ

Jízda na čtyřkolce bez ochranného vybavení, helmy, rukavic a brýlí.

CO SE MŮŽE STÁT

Jízda na stroji bez schváleného ochranného vybavení zvyšuje riziko zranění.

JAK PŘEDCHÁZET NEBEZPEČÍ

Vždy noste ochranné vybavení, oblečení, rukavice a helmu se štítem příp. brýle.

!VAROVÁNÍ!

POTENCIONÁLNÍ NEBEZPEČÍ

Manipulace s vozidlem po požití alkoholu nebo návykových látek

CO SE MŮŽE STÁT

Konzumace alkoholu nebo užívání návykových látek snižuje úsudek. Reakční doba a schopnost předvídat se výrazně snižuje. Konzumace alkoholu nebo užití návykových látek před a během jízdy, může způsobit vážná zranění a smrt.

JAK PŘEDCHÁZET NEBEZPEČÍ

Nepožívejte alkohol a neužívejte návykové látky při manipulaci s vozidlem.

!VAROVÁNÍ!

POTENCIONÁLNÍ NEBEZPEČÍ

Jízda na čtyřkolce ve vysokých rychlostech.

CO SE MŮŽE STÁT

Vysoká rychlost zvyšuje šanci, řidič ztratí kontrolu nad řízením což může vést k nehodě.

JAK PŘEDCHÁZET NEBEZPEČÍ

Vždy přizpůsobte rychlost okolnímu terénu, viditelnosti, ovladatelnosti, a především vašim schopnostem.

!VAROVÁNÍ!

POTENCIONÁLNÍ NEBEZPEČÍ

Zkoušení zvedání stroje na zadní kola, skoky a ostatní triky

CO SE MŮŽE STÁT

Zkoušení těchto triků zvyšuje riziko nehod vč. Převrácení a zničení stroje.

JAK PŘEDCHÁZET NEBEZPEČÍ

Nikdy se nepokoušejte o zvedání stroje na zadní kola, tzv. wheelie, skoky apod.

!VAROVÁNÍ!

POTENCIONÁLNÍ NEBEZPEČÍ

Neprovedení kontroly stroje před jízdou. Nedodržení úkonů údržby stroje.

CO SE MŮŽE STÁT

Zanedbaná údržba zvyšuje šanci nehody nebo škody na vozidle a jeho součástek.

JAK PŘEDCHÁZET NEBEZPEČÍ

Vždy proveďte kontrolu před každou jízdou. Ujistěte se, že stroj je způsobilý k používání.

Vždy postupujte dle pokynů uvedených v tomto manuálu.

!VAROVÁNÍ!**POTENCIONÁLNÍ NEBEZPEČÍ**

Vystrčení paží, rukou nebo nohou mimo bezpečnostní klec

CO SE MŮŽE STÁT

Vážné zranění končetin při převrácení vozidla nebo kontaktu s překážkou.

JAK PŘEDCHÁZET NEBEZPEČÍ

Vždy mějte všechny části těla uvnitř vozidla, ruce na volantu (spolujezdec na madle) a zapřete se oběma nohama o podlahu.

!VAROVÁNÍ!**POTENCIONÁLNÍ NEBEZPEČÍ**

Nedbalá pozornost při jízdě v neznámém terénu

CO SE MŮŽE STÁT

Neznámý terén může skrývat velké kameny, hrboly nebo díry které mohou vést ke kolizi, ztrátě kontroly nebo převrácení vozu a poranění řidiče.

JAK PŘEDCHÁZET NEBEZPEČÍ

Jedte opatrně a dbejte opatrnosti v neznámém terénu. Vždy buďte na pozoru, když se terén nebo podmínky mění.

!VAROVÁNÍ!**POTENCIONÁLNÍ NEBEZPEČÍ**

Nedbalá pozornost při řízení v těžkém, kluzkém nebo sypkém terénu

CO SE MŮŽE STÁT

Jízda v těžkém, kluzkém nebo sypkém terénu může vést ke ztrátě trakce nebo ke ztrátě kontroly nad vozidlem. To může zapříčinit nehodu nebo převrácení vozidla.

JAK PŘEDCHÁZET NEBEZPEČÍ

Nejezděte v těžkém, kluzkém nebo sypkém terénu, pokud nemáte dostatek zkušeností pro takový styl jízdy. Vždy dbejte zvýšené opatrnosti.

!VAROVÁNÍ!**POTENCIONÁLNÍ NEBEZPEČÍ**

Nesprávné zatáčení

CO SE MŮŽE STÁT

Nesprávný styl zatáčení může vést ke ztrátě kontroly nad vozidlem kolizi a převrácení stroje.

JAK PŘEDCHÁZET NEBEZPEČÍ

Při zatáčení se řiďte pokyny uvedenými v tomto manuálu. Nejprve zkoušejte zatáčení v nižších rychlostech. Nikdy nezatačejte ve vysoké rychlosti.

!VAROVÁNÍ!**POTENCIONÁLNÍ NEBEZPEČÍ**

Jízda na strmých svazích a kopcích.

CO SE MŮŽE STÁT

Hrozí převrácení stroje.

JAK PŘEDCHÁZET NEBEZPEČÍ

Nejezděte na kopcích a svazích mimo vaše schopnosti nebo schopnosti vozidla. Nikdy nejezděte na svahy prudší více než 22°. Jízdu do kopce zkoušejte na méně strmých svazích.

!VAROVÁNÍ!**POTENCIONÁLNÍ NEBEZPEČÍ**

Nesprávné vyjíždění kopců a svahů.

CO SE MŮŽE STÁT

Nesprávné vyjíždění kopců a svahů může vést ke ztrátě řízení a převrácení.

JAK PŘEDCHÁZET NEBEZPEČÍ

Vždy se držte pokyny uvedenými v tomto manuálu. Vždy se řádně seznamte s okolním terénem před samotným vyjížděním. Nikdy nevyjíždějte kopce a svahy, které mají stoupání vyšší než 22°. Nikdy nevyjíždějte svahy s kluzkým nebo sypkým povrchem. Přesuňte svou váhu dopředu. Nikdy nepřidávejte plyn při vyjíždění, stroj se může převrátit. Nikdy nepřejíždějte vrchol kopce v plné rychlosti. Možná překážka, prudký pokles nebo jiné vozidlo či osoba mohou být na druhé straně.

!VAROVÁNÍ!**POTENCIONÁLNÍ NEBEZPEČÍ**

Nesprávné sjíždění kopců.

CO SE MŮŽE STÁT

Nesprávné sjíždění kopce nebo svahu může způsobit ztrátu kontroly nad vozidlem.

JAK PŘEDCHÁZET NEBEZPEČÍ

Při sjíždění se vždy řiďte pokyny uvedenými v tomto manuálu.

POZNÁMKA

Před sjížděním se přesvědčte, že terén je sjízdný. Přeneste svou váhu dozadu. Nikdy nesjíždějte ve vysoké rychlosti. Vyvarujte se sjíždění šikmo, hrozí nebezpečí převrácení stroje. Sjíždějte přímo dolů, pokud je to možné.

!VAROVÁNÍ!**POTENCIONÁLNÍ NEBEZPEČÍ**

Nesprávné přejíždění a otáčení v kopci

CO SE MŮŽE STÁT

Nesprávné přejíždění a otáčení v kopci nebo svahu může vést ke ztrátě kontroly nad vozidlem nebo převrácení.

JAK PŘEDCHÁZET NEBEZPEČÍ

Nikdy se nepokoušejte otáčet v kopci pokud nemáte dostatečné zkušenosti. Při otáčení a svahu buďte opatrní. Vyhněte se přejíždění strmých svahů.

PŘI PŘEJÍŽDĚNÍ SVAHU ŠIKMO:

Vždy se řiďte pokyny uvedenými v tomto manuálu. Vyhněte se svahům s příliš kluzkým nebo sypkým povrchem. Přesuňte svoji váhu ke svahu směrem vzhůru.

!VAROVÁNÍ!**POTENCIONÁLNÍ NEBEZPEČÍ**

Zastavení stroje v průběhu vyjíždění a následné převrácení dolů z kopce.

CO SE MŮŽE STÁT

Hrozí nebezpečí převrácení stroje.

JAK PŘEDCHÁZET NEBEZPEČÍ

Při vyjíždění svahu udržujte stálou rychlost.

ZTRÁTA RYCHLOSTI

Pustíte plyn, zabrzděte a zařadte „P“.

PŘI PŘEVŘÁCENÍ

Nikdy nepřidávejte plyn. Opatrně zabrzděte, po zastavení nechte zajištěnou brzdu, zařadte „P“ a posuďte, jak bezpečně obrátit vozidlo.

!VAROVÁNÍ!**POTENCIONÁLNÍ NEBEZPEČÍ**

Nesprávná jízda přes překážky.

CO SE MŮŽE STÁT

Nesprávná jízda přes překážky může způsobit ztrátu kontroly nad vozidlem nebo převrácení.

JAK PŘEDCHÁZET NEBEZPEČÍ

Před jízdou v neznámém terénu se seznamte s potencionálními překážkami a nebezpečím. Vyhněte se přejíždění velkých překážek jako jsou velké kameny nebo kmeny stromů. Pokud to není možné, překážku zdolejte opatrně a řiďte se pokyny v tomto manuálu.

!VAROVÁNÍ!**POTENCIONÁLNÍ NEBEZPEČÍ**

Jízda se smykem nebo na kluzkém terénu

CO SE MŮŽE STÁT

Smyk nebo uklouznutí může způsobit ztrátu kontroly nad vozidlem. Pokud se kolům vrátí nečekaně trakce, hrozí převrácení stroje.

JAK PŘEDCHÁZET NEBEZPEČÍ

Na kluzkých površích (např. led), jeďte pomalu a opatrně abyste snížili šanci smyku.

!VAROVÁNÍ!**POTENCIONÁLNÍ NEBEZPEČÍ**

Přetížení vozidla nadměrně těžkým nákladem / tažení nadměrně těžkého nákladu.

CO SE MŮŽE STÁT

Přetížení vozidla nákladem může výrazně omezit jeho ovladatelnost což může vést ke ztrátě kontroly nad vozidlem.

JAK PŘEDCHÁZET NEBEZPEČÍ

Nepřetěžujte vozidlo nadměrnou vahou. Náklad musí být rovnoměrně rozložen na nosičích a bezpečně upevněn. Snižte rychlost a zařaďte „L“, pokud vezete / táhnete náklad. Zvětšete vzdálenost k zajištění bezpečné brzdové dráhy. Vždy se řiďte pokyny v tomto manuálu.

!VAROVÁNÍ!**POTENCIONÁLNÍ NEBEZPEČÍ**

Jízda hlubokou nebo rychle proudící vodou

CO SE MŮŽE STÁT

Pneumatiky nahuštěné vzduchem mohou plavat a tím způsobit ztrátu trakce a kontroly nad vozidlem.

JAK PŘEDCHÁZET NEBEZPEČÍ

Vyhněte se jízdě v hluboké nebo rychle proudící vodě. Pokud je nevyhnutelné, vjet do vody která je hlubší než je doporučená maximální hloubka pro bezpečnou jízdu, jeďte pomalu, vyrovnejte svou váhu a vyhněte se náhlým pohybům či změnám směru. Udržujte plynulou rychlost. Nepřidávejte plyn a nezastavujte. Mokrý nebo vlhké brzdy mohou snížit brzdový účinek. Vyzkoušejte brzdy po vyjetí z vody. Pokud je to nutné, několikrát v nízké rychlosti zabrzděte, aby tření vysušilo destičky.

!VAROVÁNÍ!**POTENCIONÁLNÍ NEBEZPEČÍ**

Nesprávné couvání.

CO SE MŮŽE STÁT

Při nesprávném couvání může dojít ke kolizi mezi vozidlem a překážkou příp. jinou osobou a způsobit tak vážná zranění.

JAK PŘEDCHÁZET NEBEZPEČÍ

Před zařazením zpátečky („R“) se ujistěte, že za vozidlem se nenachází překážka nebo jiná osoba. Pokud není, začněte couvat. Couvejte pomalu.

!VAROVÁNÍ!**POTENCIONÁLNÍ NEBEZPEČÍ**

Jízda na čtyřkolce s nesprávnými pneumatikami / s nerovnoměrným tlakem v pneumatikách.

CO SE MŮŽE STÁT

Použití a jízda s nesprávnými pneumatikami / s nerovnoměrným tlakem v pneumatikách může způsobit ztrátu kontroly nad vozidlem nebo nehodu.

JAK PŘEDCHÁZET NEBEZPEČÍ

Vždy používejte takovou velikost pneumatik, jaká je specifikována v tomto manuálu. Udržujte pneumatiky nafouknuté a dbejte stejného tlaku ve všech pneumatikách.

!VAROVÁNÍ!**POTENCIONÁLNÍ NEBEZPEČÍ**

Provoz vozidla s nesprávnými úpravami

CO SE MŮŽE STÁT

Nesprávné úpravy nebo montáže příslušenství, může způsobit změnu v ovladatelnosti stroje a tím ztrátu kontroly a nehodu.

JAK PŘEDCHÁZET NEBEZPEČÍ

Neupravujte vozidlo nesprávnou instalací příslušenství. Veškeré příslušenství, které chcete na vozidlo přidat, musí být originální nebo schválené pro tento model stroje. Při instalaci příslušenství se řiďte návody. Pro více informací se obraťte na svého dealera.

!VAROVÁNÍ!**POTENCIONÁLNÍ NEBEZPEČÍ**

Provoz na zamrzlých vodních plochách.

CO SE MŮŽE STÁT

Při provozu na zamrzlých vodních plochách hrozí vážná zranění nebo smrt pokud se vozidlo propadne skrz ledovou plochu.

JAK PŘEDCHÁZET NEBEZPEČÍ

Nikdy neprovozujte vozidlo na zamrzlých vodních plochách.

!VAROVÁNÍ!

Ponechání klíče ve spínací skříňce může vést k neoprávněnému použití vozidla, což vede k vážnému zranění nebo smrti. Při nepoužívání vozidla vždy vyjměte klíč zapalování.

!VAROVÁNÍ!

Po jakémkoli převrácení nebo nehodě vozidla nechte kvalifikovaného servisního technika zkontrolovat celé vozidlo, včetně (ale ne výhradně) brzd, plynu a řídicích systémů.

!VAROVÁNÍ!

Bezpečný provoz tohoto vozu, vyžaduje dobrý úsudek a fyzické dovednosti.

Osoby s kognitivními nebo fyzickými nevýhodami, které tento přístroj provozují, zvyšují riziko převrácení a ztráty kontroly, která by mohla způsobit vážné zranění nebo smrt.

!VAROVÁNÍ!

Součásti výfukového systému jsou během a po použití vozidla velmi horké. Mohou způsobit vážné popáleniny a požár. Nedotýkejte se součástí horkého výfukového systému. Vždy držte hořlavé materiály mimo výfukový systém. Buďte opatrní při cestování vysokou trávou, zejména pak suchou trávou.

OVLÁDACÍ PRVKY & VÝBAVA VOZIDLA
HLAVNÍ OVLÁDACÍ PRVKY

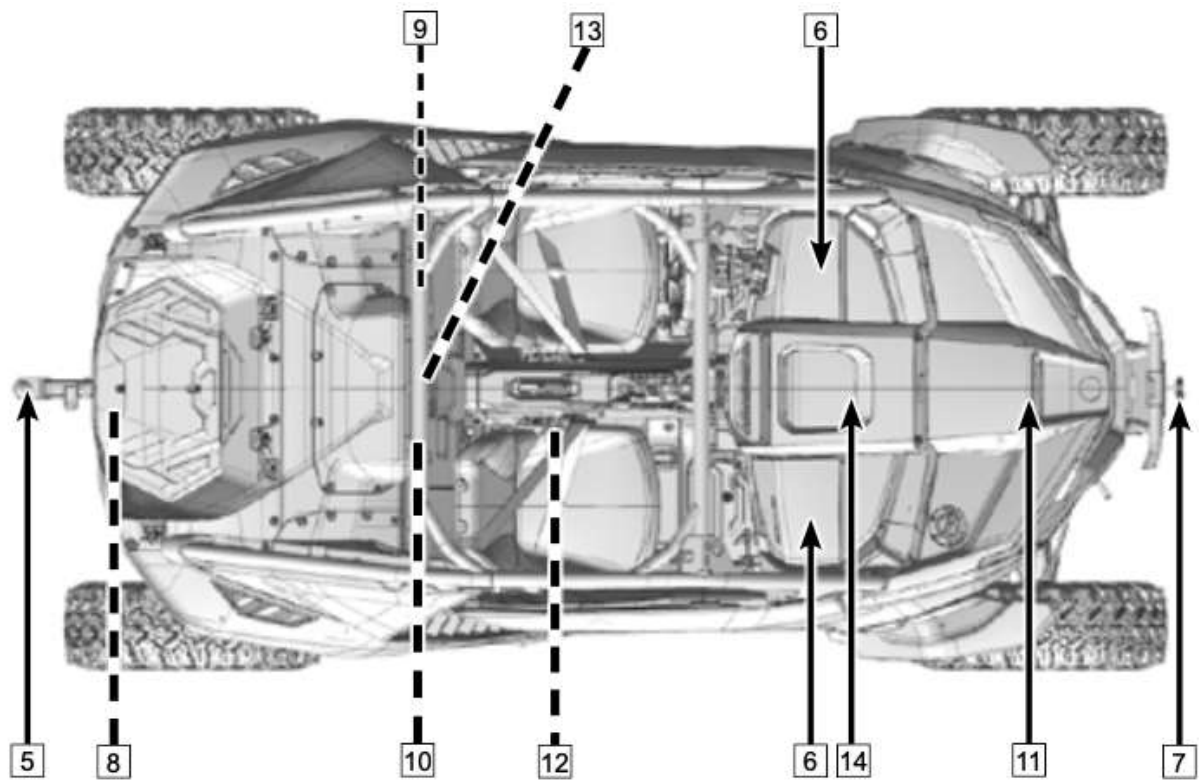
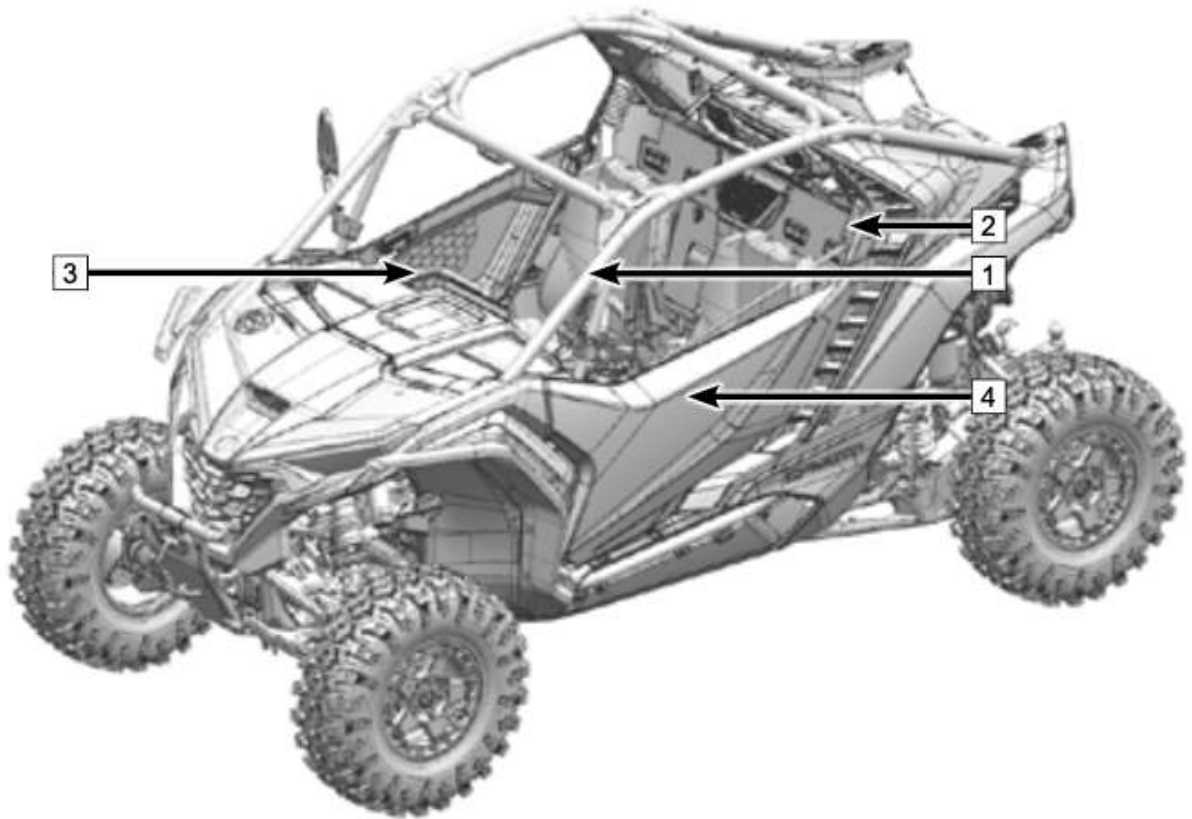

1) Rám kabiny

Vozidlo je vybaveno bezpečnostním rámem kabiny, který chrání osoby ve vozidle v případě převrácení. Za jízdy nikdy nevystřekujte žádnou část těla mimo vozidlo.

2) Bezpečnostní pásy

Vozidlo je vybaveno bezpečnostními pásy, které pomáhají držet posádku usazenou v sedadlech a předcházet vypadnutí z vozidla při nárazu nebo převrácení. Pokud se nepřipoutáte, rozbliká se za jízdy kontrolka nezapnutých pásů.

3) Madlo spolujezdce

Madlo je umístěno na palubní desce před sedadlem spolujezdce a slouží k lepšímu absorbování nerovností při jízdě a v případě nehody a převrácení napomáhá k udržení rukou uvnitř kabiny.

POZNÁMKA:

Pokud jedete se spolujezdcem, vždy ho upozorněte, aby se po celou dobu jízdy držel madla.

4) Postranní dveře / sítě

Vozidlo je vybaveno dveřmi nebo sítěmi, které napomáhají udržení končetin uvnitř kabiny v případě převrácení vozidla. Před jízdou vždy zajistěte dveře nebo sítě a ujistěte se, že je zacvaknutý zámek.

5) Tažné zařízení a zásuvka přívěsu

Toto vozidlo je vybaveno standardním přijímačem tažného zařízení o rozměru 51 × 51 mm. Zásuvka osvětlení přívěsu a kabelový adaptér jsou umístěny v zadní části vozidla. Pokud není k dispozici 7kolíkový konektor, je nutné použít doplňkovou zásuvku přívěsu a napájecí adaptér. Před použitím vozidla k tažení nebo s přívěsem se poradte se svým dealerem.

Zásuvka napájení přívěsu umístěnou v zadní části vozidla, která vyžaduje kabelový adaptér. Zapojení zásuvky napájení přívěsu odpovídá standardu znázorněnému na obrázku.

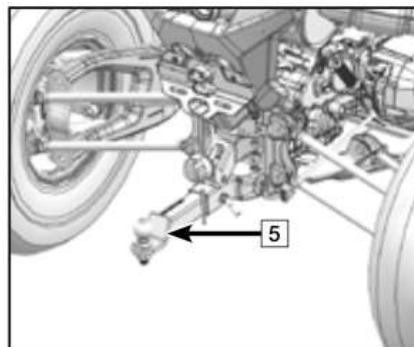

POZNÁMKA

Výkonový rozsah zásuvky napájení přívěsu pro obrysová a směrová světla přívěsu je 1 W až 21 W. CFMOTO doporučuje používat přívěs, jehož požadavky na výkon spadají do tohoto rozsahu, aby obrysová a směrová světla přívěsu fungovala správně (je-li ve výbavě).

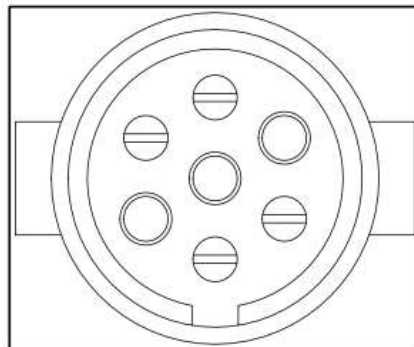

6) Úložný box řidiče / spolujezdce

Vozidlo je vybaveno utěsněnými úložnými schránkami na obou stranách horní části palubní desky, určenými k uložení lehkých předmětů.

7) Naviják

Toto vozidlo je vybaveno navijákem s tažnou silou 4500 lb. Aby byla zachována kapacita akumulátoru, používejte naviják pouze při běžícím motoru. Další informace naleznete v části tohoto návodu věnované obsluze navijáku, případně se před použitím vozidla poradte se svým dealerem ohledně správného používání navijáku.

8) Osvětlení zadní registrační značky

V noci nebo za snížené viditelnosti osvětlení zadní registrační značky osvětlí registrační značku.

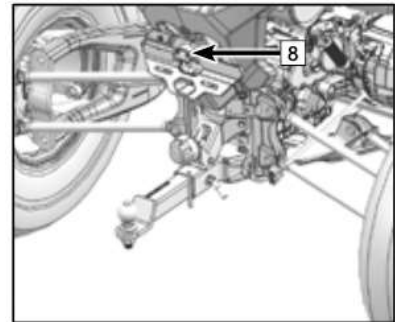

9) Přístupový kryt vzduchového filtru

Přístupový kryt vzduchového filtru je umístěn za sedadlem řidiče (u modelu Z10 XL za levým zadním sedadlem spolujezdce). Uvolněte západky 1, vytáhněte přístupový kryt vzduchového filtru směrem nahoru a sejměte kryt vzduchového filtru. Poté lze vzduchový filtr vyčistit a servisovat.

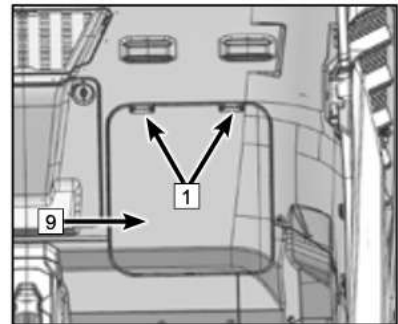

10) Spodní servisní kryt

Spodní servisní kryt je umístěn za sedadlem spolujezdce (u modelu Z10 XL za pravým zadním sedadlem spolujezdce). Po sejmutí spodního servisního krytu je přístupná řídicí jednotka ECU, diagnostický konektor ECU a pojistková skříňka.

Demontáž:

Sejměte sedadlo spolujezdce (u modelu Z10 XL sejměte pravé zadní sedadlo spolujezdce), otočte otočné uzávěry 1 do odjištěné polohy a poté vytáhněte servisní kryt směrem nahoru.

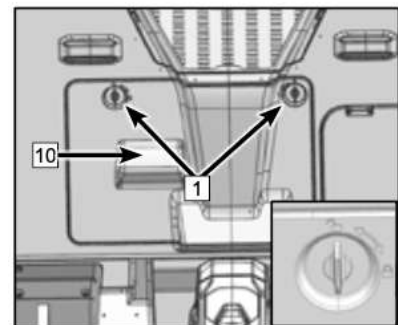

Montáž:

Zasuňte výstupky servisního krytu do příslušných otvorů a poté otočte otočný uzávěr 1 do zajištěné polohy.

11) Horní přední kryt

Horní přední kryt se demontuje, pokud je třeba provést kontrolu nebo údržbu konektorů pomocných spínačů, pojistek a relé Aux 1/2, sběrnice, nádržky brzdové kapaliny a relé navijáku.

Demontáž:

Uvolněte západku 1, tahem směrem nahoru uvolněte horní upevňovací kolíky v průchodkách, poté posuňte kryt dopředu, aby se uvolnily vodící výstupky a spodní upevňovací kolíky v průchodkách, a kryt sejměte.

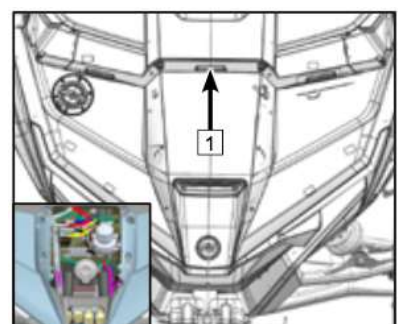

Montáž:

Zasuňte výstupky krytu do příslušných otvorů v karoserii, poté vyrovnejte spodní a horní upevňovací kolíky v průchodkách a zatlačte kryt dolů.

POZNÁMKA

Aby bylo možné kryt snadno demontovat, nanášejte občas malé množství maziva na upevňovací kolíky v průchodkách.

12) Přístupový panel řízení

Pokud je třeba provést seřízení řízení, sejměte sedadlo spolujezdce a přístupový panel řízení (u modelu Z10 XL sejměte přední sedadlo spolujezdce a přístupový panel řízení).

Demontáž:

Sejměte sedadlo spolujezdce, uvolněte západky 1 a tahem směrem nahoru panel vyjměte.

Montáž:

Zasuňte výstupky do příslušných otvorů v karoserii a poté zatlačte na západky 1, aby se panel zajistil.

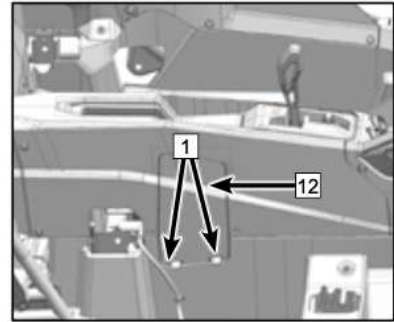

13) Horní servisní kryt

Horní servisní kryt se demontuje, pokud je třeba provést kontrolu nebo opravu součástí chladicího systému.

Demontáž:

Uvolněte západky 1 a kryt vytáhněte směrem nahoru.

Montáž:

Zasuňte výstupek horního servisního krytu do příslušných otvorů a poté pevně zatlačte na západky 1.

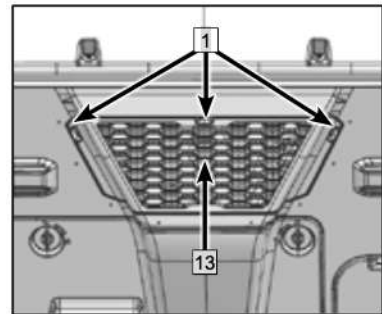

14) Přístupový kryt palivového čerpadla

Servisní kryt palivového čerpadla je umístěn uprostřed předního panelu karoserie. Sejmutím přístupového krytu palivového čerpadla lze zkontrolovat palivovou nádrž, palivové čerpadlo a palivové hadice.

Demontáž:

Uchopte okraj krytu a tahem směrem nahoru uvolněte výstupky, poté kryt sejměte.

Montáž:

Zasuňte výstupky do příslušných otvorů v karoserii, poté vyrovnejte zbývající výstupky a zatlačte.

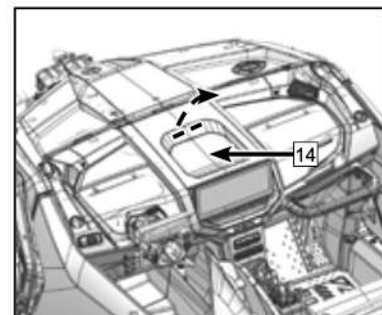

POZNÁMKA:

Aby bylo možné kryt snadno demontovat, nanášejte občas malé množství maziva na upevňovací kolíky v průchodkách.

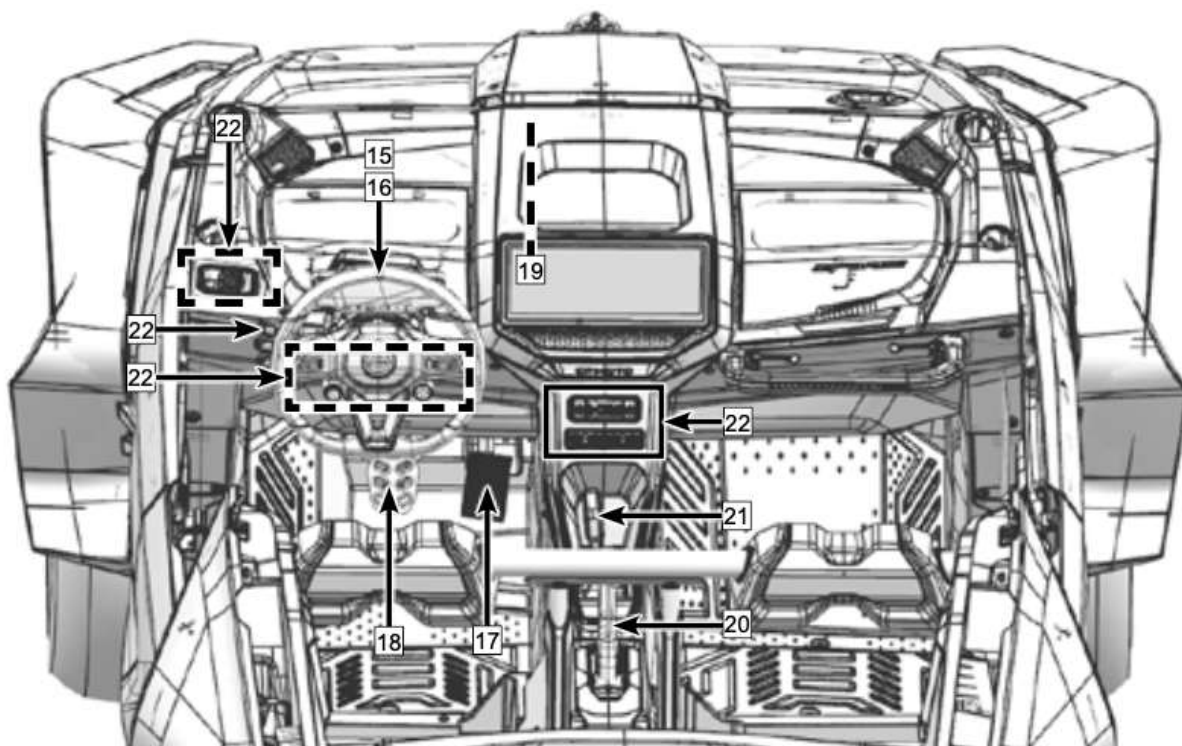

15) Páčka naklopení a zajištění volantu

Funkce páčky naklopení umožňuje nastavit volant podle potřeb řidiče. Zatáhnete páčku nahoru a nastavíte sklon volantu do pohodlné polohy. Po uvolnění páčky se páčka automaticky vrátí do zajištěné polohy a uzamkne nastavený sklon volantu.

16) Volant

Volant je umístěn před sedadlem řidiče. Pomocí volantu otáčejte vozidlo vlevo nebo vpravo podle požadovaného směru jízdy.

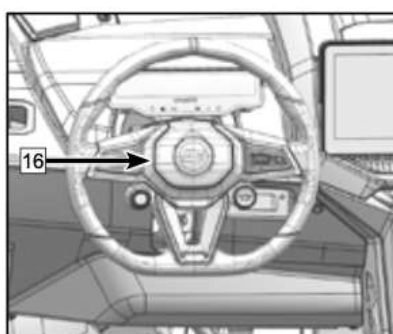
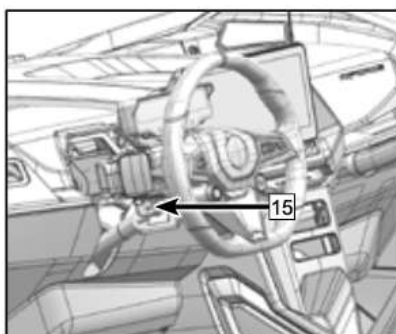

17) Elektronický pedál plynu

Elektronický pedál plynu je umístěn vpravo od brzdového pedálu. Pedál plynu ovládá otáčky motoru a rychlost vozidla sešlápnutím pravou nohou. Před jízdou vždy zkontrolujte správnou funkci pedálu.

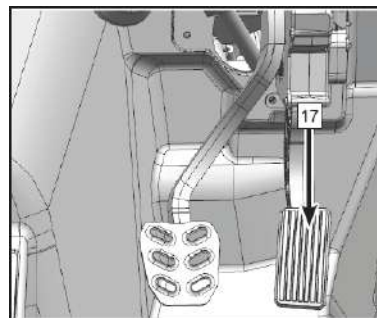

Elektronický systém ovládání plynu má následující funkce:

1. Funkce ochrany při startování: Před nastartováním vozidla je nutné sešlápnout brzdu.
2. Funkce omezení rychlosti při jízdě vzad: Při zařazené zpátečky je rychlost vozidla omezena na 25 km/h
3. Funkce volnoběhu: Je-li vozidlo v poloze Neutral, jsou otáčky motoru omezeny na 5000 ot/min.
4. Funkce priority brzdy: Pokud řidič současně sešlápně brzdový i plynový pedál, elektronická škrticí klapka se uzavře. Motor se automaticky vrátí na volnoběžné otáčky.
5. Nouzový režim dojezdu: Pokud je zjištěna závada elektronické škrticí klapky nebo pedálu plynu, systém přejde do režimu omezení točivého momentu nebo do nouzového režimu dojezdu.

18) Brzdový pedál

Brzdový pedál je umístěn vlevo od plynového pedálu. Uvolněte plynový pedál a sešlápněte brzdový pedál, abyste snížili rychlost nebo vozidlo zastavili.

Funkce ochrany při startování a řazení pomocí brzdového pedálu:

Ať už se jedná o nastartování vozidla nebo řazení převodů, brzdový pedál musí být předem sešlápnut, aby bylo možné provést další úkony.

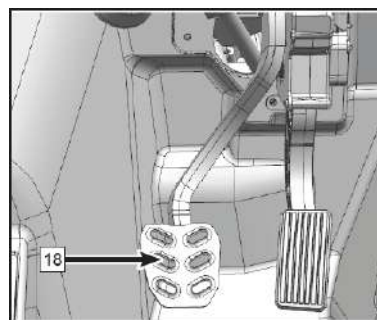

19) Telematický modul T-BOX a CFMOTO RIDE

Vaše vozidlo může být vybaveno telematickým komunikačním modulem T-BOX, který se nachází v přihrádce před řidičem. Zajišťuje propojení mezi vozidlem a řidičem, resp. aplikací CFMOTO RIDE v řidičově telefonu. CFMOTO RIDE je inteligentní, síťově propojená platforma mobilních služeb, která jako své jádro poskytuje propojení řidiče se strojem. CFMOTO RIDE je určena pro poskytování plnohodnotné služby pro nadšence motoristického sportu online. Telematický modul neboli T-BOX je inteligentní terminál vozidla, který vytváří komunikační most mezi vlastníky a vozidly prostřednictvím aplikace CFMOTO RIDE. Pokud je vozidlo vybaveno modulem T-BOX, může si majitel užívat chytré funkce CFMOTO RIDE. Telematický modul je na vybraných trzích volitelný. Informujte se u svého prodejce, zda je vaše vozidlo vybaveno telematikou (T-BOX).

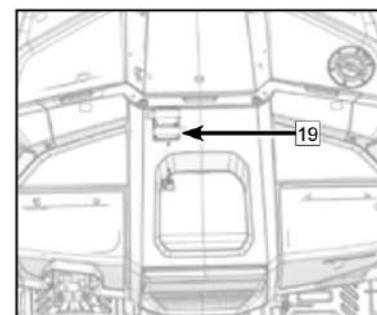

CFMOTO RIDE poskytuje různé chytré funkce, jako je příručka pro majitele vozidla, jízdní detaily, navigace, aktualizace Over-The-Air (OTA), geofence, statické připomenutí atd. Dostupné funkce se budou lišit podle konfigurace vozidla/modelu a požadavků globálního trhu. Stáhněte si prosím CFMOTO RIDE a užijte si inteligentní zážitek z jízdy!



POZNÁMKA

Poskytovatelem aplikace CFMOTO Ride včetně datových služeb je společnost CFMOTO (Zhejiang CFMOTO Power CO., LTD). Datové služby mohou být dále zpoplatněny.

20) Ruční/Parkovací brzda

Toto vozidlo je vybaveno pomocnou ruční brzdou, která je umístěna na pravé straně sedadla řidiče. Zatažením páky směrem dozadu se aktivují zadní brzdy, na přístrojové desce se rozsvítí kontrolka parkovací brzdy (P) a při parkování ve svahu se zabrání rozjetí vozidla.

Chcete-li ruční brzdou uvolnit, lehce přitáhněte páku, stiskněte uvolňovací tlačítko na konci páky a poté páku spusťte dolů do původní polohy. Kontrolka parkovací brzdy (P) na přístrojové desce zhasne.

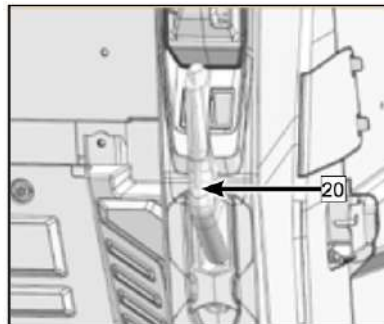

UPOZORNĚNÍ

Nikdy se nespolehejte pouze na parkovací funkci převodovky, pokud je vozidlo zaparkováno ve svahu. Vždy zatáhněte ruční brzdou a zajistěte kola na straně po svahu dolů, aby se vozidlo nerozjelo. Doporučuje se parkovat vozidlo na rovném povrchu. Pokud se vozidlo pohybuje a ruční brzdou není zcela uvolněna, bude rychlost omezena na 10 km/h.

21) Řadicí páka

Řadicí páka je umístěna vpravo od sedadla řidiče. Slouží ke změně volby převodového stupně:

Při řazení musí být plyn uvolněný a vozidlo musí stát. Neřaďte za jízdy.

- **L – Low Gear (nízký převod)**

Nízký rozsah převodovky. Umožňuje pomalou jízdu s maximálním točivým momentem na kolech.

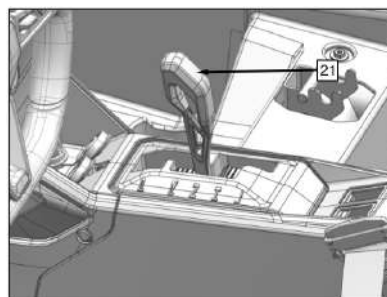

POZNÁMKA

Aby nedošlo k poškození systému CVT, používejte nízký převod při trvalé jízdě rychlostí nižší než 30 km/h, při tažení přívěsu, přepravě těžkého nákladu, překonávání překážek nebo při jízdě do strmých svahů a ze strmých svahů.

- **H – High Gear (vysoký převod)**

Vysoký rozsah převodovky. Umožňuje vozidlu dosáhnout maximální rychlosti. Používejte jej při jízdě rychlostí vyšší než 30 km/h.

- **N – Neutral (neutrál)**

V poloze neutrál je přenos výkonu motoru odpojen.

- **R – Reverse (zpátečka)**

Zpátečka umožňuje jízdu vzad. Maximální rychlost při jízdě vzad je omezena na 30 km/h.

- **P – Park**

Parkovací poloha zablokuje převodovku a pomáhá zabránit pohybu vozidla.

POZNÁMKA

Při jízdě vzad jsou otáčky motoru omezeny tak, aby rychlost vozidla nepřekročila 30 km/h.



VAROVÁNÍ

Při jízdě vzad ze svahu dbejte mimořádné opatrnosti. Vlivem gravitace může rychlost vozidla překročit nastavený limit pro jízdu vzad. Pokud vozidlo není v provozu, vždy zařaďte polohu PARK (P). Pokud řadicí páka není v poloze P, vozidlo se může rozjet.

TLAČÍTKA A SPÍNAČE

22-A) Otočný přepínač světel / Přepínač přidavného osvětlení 1 a 2

Otočný přepínač světel má tři polohy. Podle symbolů funkcí zvolte požadovanou polohu přepínače:

	Když je přepínač v této poloze, rozsvítí se obrysová světla / zadní světlo a potkávácí světla.
	Když je přepínač v této poloze, rozsvítí se obrysová světla / zadní světlo, potkávácí světla a dálková světla.
	Když je přepínač v této poloze, svítí pouze obrysová světla a ostatní světla jsou vypnutá.
AUX LIGHT 1	Spínač AUX Light 1 (kapacita 300 W). Dvoukolíkový konektor je umístěn na pravé straně prostoru uchycení navigáku.
AUX LIGHT 2	Spínač AUX Light 2 (kapacita 300 W). Dvoukolíkový konektor je umístěn pod levým krytem palubní desky.

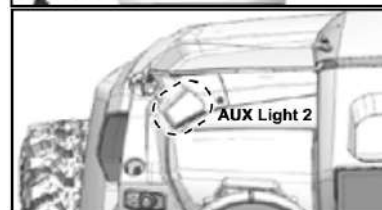
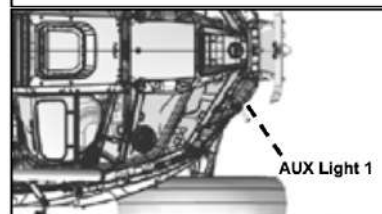
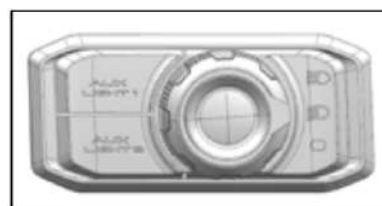

POZNÁMKA

Aby bylo možné ovládat světlomety, musí být vozidlo zapnuté.



22-B) Ovládací prvky volantu

Na volantu je pět ovládacích prvků. Požadovaný ovladač zvolte podle příslušné funkce:

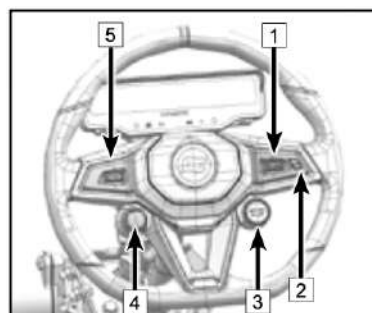
1	Přepínač odpružení
2	Tlačítko pro ovládání hlasem
3	Startovací tlačítko START STOP / Slot pro klíč / NFC klíč
4	Otočný přepínač jízdních režimů
5	Tlačítko hlasitosti



B1) Přepínač odpružení

	Otočení nahoru: režimy odpružení se přepínají v pořadí Soft – Medium – Firm. Pokud je nastaven režim Firm, dalším otočením nahoru už ke změně režimu nedojde.
	Otočení dolů: režimy odpružení se přepínají v pořadí Firm – Medium – Soft. Je-li nastaven režim Soft, dalším otočením dolů se režim již nezmění.

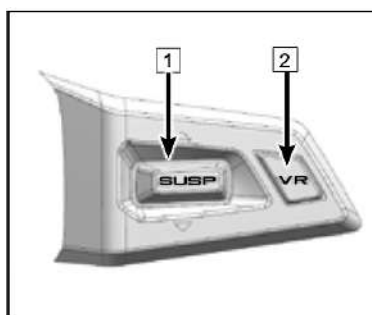

B2) Tlačítko pro ovládání hlasem (VR)

Dlouhé stisknutí: aktivuje hlasové ovládání VR.

Navigaci, hudbu, hovory apod. v systému Apple CarPlay lze ovládat pomocí hlasového ovládání.

POZNÁMKA

Před použitím této funkce musí být připojena přilba s hlasovou komunikací přes Bluetooth a současně Apple CarPlay.

Seznam běžných hlasových příkazů a frází pro CarPlay VR lze vyhledat na internetu.

Aktivace / ukončení hlasového ovládání:

Stiskněte tlačítko VR na volantu. Systém přepne Bluetooth do režimu hlasového ovládání a zazní upozornění (ding-ding), což znamená, že lze funkci používat.

Když hlasovému asistentovi řeknete „Cancel“, ukončíte režim hlasového ovládání.

Jak používat hlasového asistenta:

Například při aktivovaném hlasovém ovládání můžete říci „navigation“ a přístrojová deska přejde do navigačního rozhraní. Poté můžete říci „which one“ pro výběr cíle. Nebo můžete říci „Next, go to page X“, čímž přejdete na další stránku.

Během navigace vyslovením „cancel“ navigaci zrušíte.

POZNÁMKA

Funkci hlasového ovládání lze používat po připojení přilby s rozhraním Bluetooth.

B3) Startovací tlačítko START|STOP / Slot pro klíč / NFC klíč

- Slot pro klíč (1) je umístěn na pravé straně volantu; obsahuje drážku pro vložení NFC klíče.
- NFC klíč (2) je nutný pro nastartování vozidla.
- Spínač START/STOP (3) slouží jako zapalování pro spuštění a zastavení motoru. Používá se také pouze pro zapnutí napájení vozidla.

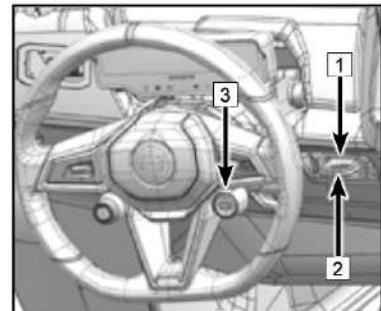

Nastartování motoru:

Vložte NFC klíč (2) do slotu (1), sešlápněte brzdový pedál a stiskněte tlačítko START/STOP, dokud motor nenastartuje.

Zastavení motoru:

Zastavte vozidlo. Při motoru na volnoběh sešlápněte nohou brzdový pedál a stiskněte tlačítko START/STOP (3), čímž motor vypnete.



Pouze zapnutí napájení vozidla:

Vložte NFC klíč (2) do slotu (1) a stiskněte tlačítko START/STOP (3), aniž byste sešlapovali brzdový pedál. Vozidlo se zapne, ale motor nenastartuje; aktivuje se přístrojová deska a budou dostupná elektronická zařízení, například audiosystém, osvětlení apod. Dalším stisknutím tlačítka START/STOP se napájení vozidla vypne.

Aby nedošlo k vybití akumulátoru při dlouhodobě zapnutém vozidle bez nastartovaného motoru, vozidlo se automaticky vypne po 10 minutách, pokud není v provozu zábavní systém. Před automatickým vypnutím zobrazí systém MMI upozornění ve vyskakovacím okně 30 sekund předem a uživatel může během této doby automatické vypnutí odložit.

Párování NFC klíče

V následujících případech kontaktujte svého dealera CFMOTO:

1. pokud NFC klíč neumožňuje zapnout napájení vozidla nebo nastartovat motor,
2. pokud je vozidlo spárováno s jedním NFC klíčem a je potřeba přidat další,

3. pokud je vozidlo spárováno s jedním NFC klíčem a tento klíč se ztratí,
4. pokud je vozidlo spárováno se dvěma NFC klíči a ztratí se oba.

Ve většině případů lze nové NFC klíče zakoupit a naprogramovat u dealera CFMOTO.

B4) Otočný přepínač jízdních režimů

Otáčením přepínače jízdního režimu lze přepínat mezi těmito funkcemi:

Režim COMFORT:

Když je vozidlo v režimu COMFORT, reakce na plyn je méně agresivní, což zajišťuje plynulejší rozjezdy. Tento režim je určen pro rovné cesty, pevný podklad apod. Používejte jej pro lehký provoz.



UPOZORNĚNÍ

Nepoužívejte režim COMFORT v jízdních situacích, které kladou vysoké zatížení na řemen systému CVT. Mohlo by dojít k poškození.

Režim TRAIL:

Když je vozidlo v režimu TRAIL, reakce na plyn je středně agresivní.



Režim SPORT:

Když je vozidlo v režimu SPORT, reakce na plyn je rychlejší a agresivnější.

POZNÁMKA:



Režim SPORT je určen pro pracovní nasazení, náročný terén nebo stezky a další jízdní situace, které mohou klást vysoké zatížení na řemen systému CVT.

B5) Tlačítko hlasitosti

	Po stisknutí spínače do této polohy se zvýší hlasitost.
	Po stisknutí spínače do této polohy se sníží hlasitost.



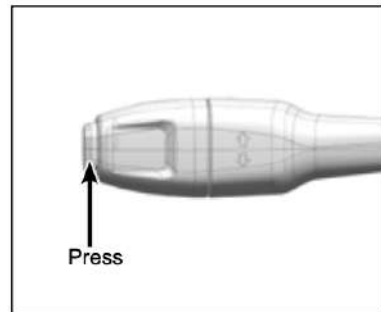
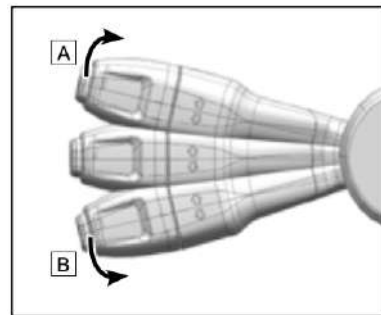

22-C) Páčka směrových světel a klakson

	Zvedněte přepínač ve směru šipky A přes bod odporu, tím aktivujete blikání pravého směrového světla. Kontrolka bude blikat na přístrojové desce. Opačným pohybem kombinovaného přepínače pravé směrové světlo zrušíte.
	Stiskněte přepínač dolů ve směru šipky B přes bod odporu, tím aktivujete blikání levého směrového světla. Kontrolka bude blikat na přístrojové desce. Opačným pohybem kombinovaného přepínače levé směrové světlo zrušíte.
	Stisknutím tlačítka se symbolem houkačky zazní klakson. Uvolněním tlačítka se klakson vypne.



22-D) Přepínač pohonu kol

	2WD – je-li přepínač v této poloze, je pohon přenášen pouze na zadní kola.
	4WD – je-li přepínač v této poloze, je pohon přenášen na přední i zadní kola.
LOCK	4WD-LOCK – je-li přepínač v této poloze, je pohon přenášen na přední i zadní kola a přední diferenciál je uzamčen. Na rozdíl od režimu 4WD se v tomto režimu všechna kola otáčejí stejnou rychlostí.





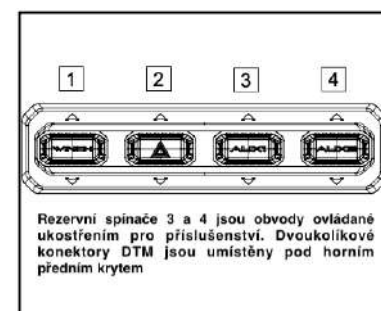

22-E) Panel funkčních přepínačů

WINCH	Spínač navijáku
	Spínač výstražných světel Při zapnutí výstražných světel budou blikat přední i zadní směrová světla. Současně se na přístrojové desce rozsvítí kontrolka výstražných světel.
AUX1	Rezervní spínač 3
AUX2	Rezervní spínač 4



Přepínač navijáku

	Je-li vozidlo zapnuté nebo motor běží, přepněte spínač do této polohy „  “. Lano navijáku se začne odvíjet.
	Je-li vozidlo zapnuté nebo motor běží, stiskněte spínač do této polohy „  “. Lano navijáku se začne navíjet dovnitř.

DALŠÍ PRVKY VÝBAVY

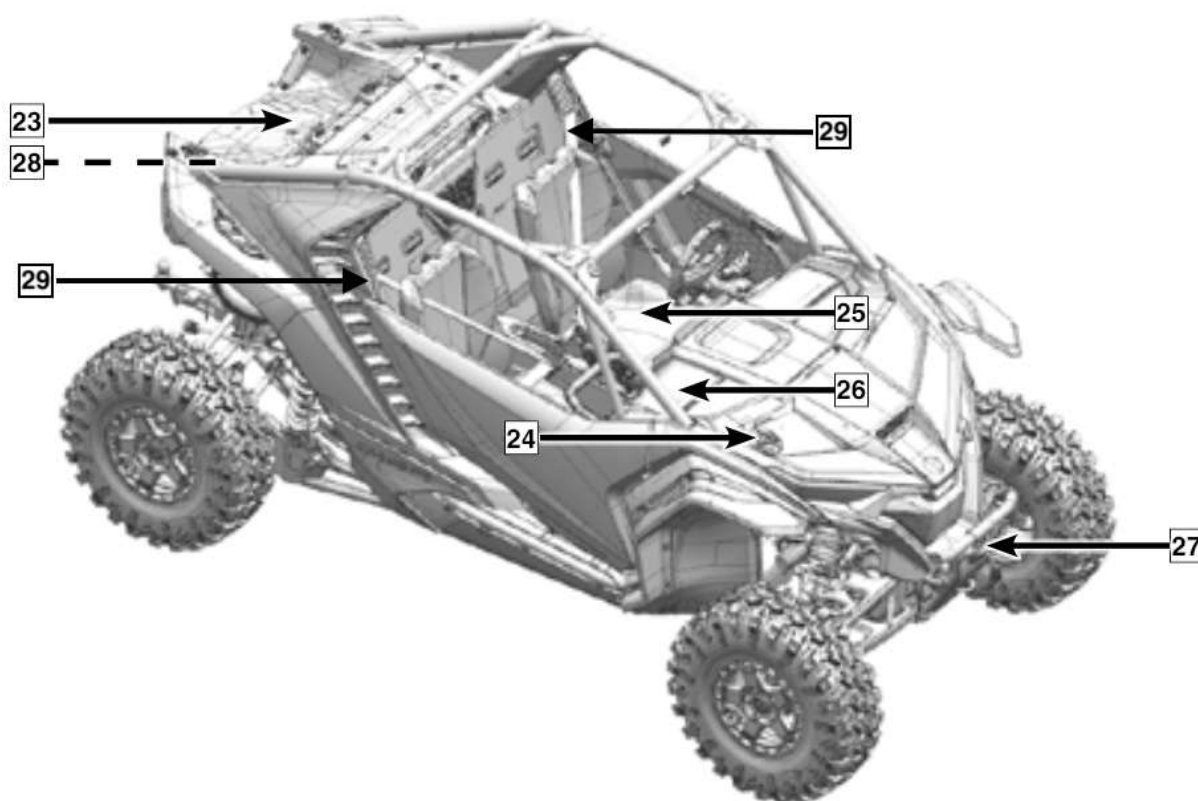

23) Nákladový prostor

Toto vozidlo je vybaveno nákladovým prostorem pro přepravu menšího množství předmětů, které lze zajistit popruhy nebo lany.

24) Uzávěr palivové nádrže

Uzávěr palivové nádrže je umístěn uprostřed pravého předního panelu vozidla. Při tankování pevně uchopte víčko nádrže, otočte jím proti směru hodinových ručiček a sejměte ho. Po dokončení tankování víčko palivové nádrže znovu bezpečně nasadte a dotáhněte.

Objem palivové nádrže je 45 litrů

25) Sedadla řidiče a spolujezdce

Sedadlo řidiče je nastavitelné (u modelu Z10 XL jsou podélně nastavitelná přední sedadla řidiče i spolujezdce). Pro nastavení sedadla zvedněte páčku směrem nahoru, čímž jej odjistíte. Uvolněním páčky se sedadlo zajistí v požadované poloze.

Sedadlo spolujezdce lze demontovat (u modelu Z10 XL lze demontovat dvě sedadla spolujezdců ve druhé řadě; ostatní sedadla demontovat nelze). V zadní části základny sedadla je umístěna rukojeť. Jejím vytažením směrem nahoru se sedadlo uvolní ze svého uchycení a lze jej vyjmout z vozidla.

Rám sedadla řidiče nelze demontovat. Opěradlo sedadla řidiče je odnímatelné kvůli přístupu k ECU, pojistkové skříňce a diagnostickému konektoru (u modelu Z10 XL je tímto způsobem přístupné levé sedadlo spolujezdce ve druhé řadě). Pro demontáž vytáhněte upevňovací kolíky v průchodkách pod opěradlem směrem dopředu a opěradlo zvedněte. (Stejný postup platí i pro demontáž všech ostatních opěradel.) Sedáky řidiče i spolujezdce lze vyjmout samostatně zatažením za přední část sedáku, čímž se uvolní upevňovací kolíky v průchodkách.

26) Sada nářadí

Sada nářadí je umístěna v úložném boxu před sedadlem spolujezdce. Slouží pro běžnou údržbu a servis vozidla.

27) Přední kamera

Přední kamera (*je-li ve výbavě*) je umístěna uprostřed příčné trubky v horní části nárazníku. Funkce zobrazení přední kamery je dostupná prostřednictvím nabídky systému Ridesync MMI.

28) Zadní kamera

Zadní kamera je umístěna uprostřed zadního spodního panelu vozidla. Funkce zobrazení zadní kamery je dostupná prostřednictvím nabídky systému Ridesync MMI. Při zařazení zpátečky systém Ridesync MMI automaticky zobrazí obraz ze zadní kamery.

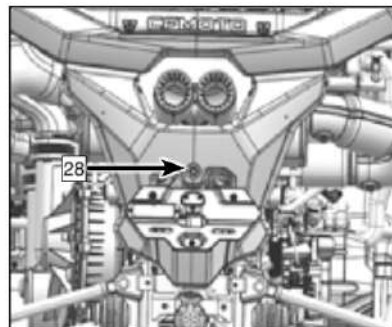

29) Bezpečnostní pásy

Toto vozidlo je vybaveno třibodovými bezpečnostními pásy, které pomáhají chránit řidiče a spolujezdce při srážce, převrácení nebo naklonění vozidla a pomáhají udržet posádku uvnitř kabiny. Před jízdou se vždy ujistěte, že je bezpečnostní pás správně a pevně zapnutý.

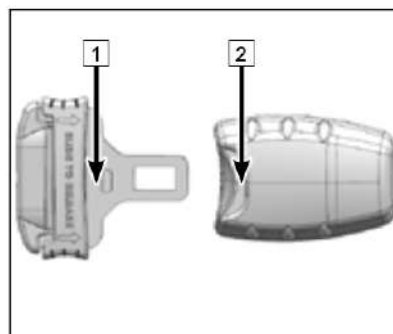

VAROVÁNÍ

Vypadnutí z jedoucího vozidla může vést k vážnému zranění nebo smrti. Před použitím nebo řízením vozidla si vždy zapněte bezpečnostní pásy.

Při zapínání bezpečnostního pásu postupujte následovně:

- U třibodového bezpečnostního pásu stáhněte jazyk pásu 1 dolů a vedte pás přes hrudník k přezce vedle sedadla. Bezpečnostní pás musí pohodlně vést přes boky a šikmo přes hrudník. Ujistěte se, že pás není překroucený ani deformovaný.
- Zasuňte jazyk pásu 1 do přezky 2, dokud neuslyšíte cvaknutí.
- Pás mírně povolte a podle potřeby upravte jeho polohu, poté jej nechte automaticky navinout.
- Pro uvolnění pásu stiskněte červené tlačítko uprostřed přezky bezpečnostního pásu.

SYSTÉM POHONU CVT

CVT (Continuously Variable Transmission) neboli variátor, je systém pohonu, který využívá hnací řemen a řemenice spojky k automatické změně převodových poměrů. Díky tomu umožňuje plynulou změnu převodu mezi nejvyšší a nejnižší rychlostí vozidla bez pevných převodových stupňů nebo řazení.

Systém CVT se skládá z hnací řemenice CVT (1), hnané řemenice (2) a hnacího řemene (3).

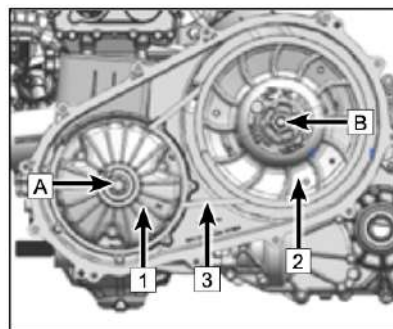

Hnací řemenice (1) je namontována na klikovém hřídeli motoru (A). Hnaná řemenice je namontována na vstupním hřídeli převodovky (B). Hnací řemen (3) je zesílený klínový řemen, který spojuje hnací a hnanou řemenici.

Spojky a řemen jsou uzavřeny ve skříní a krytu CVT. Součásti systému CVT neobsahují žádné díly určené k údržbě uživatelem. V případě servisu se obraťte na svého dealera.

POZNÁMKA

Aby nedošlo k poškození řemene, používejte nízký převod při vysokém zatížení nebo při delším nepřetržitém provozu rychlostí nižší než 30 km/h. Pokud je nutné vozidlo táhnout, zařadte převodovku do polohy „N“, aby byl pohyb snazší a nedošlo k poškození řemene.

Co dělat, pokud se ve skříní CVT nahromadí voda

Pokud bylo vozidlo ponořeno do vody natolik hluboko, že se voda dostala do skříně CVT, vyšroubujte vypouštěcí šroub (1) na spodní straně skříně a vypusťte vodu.

UPOZORNĚNÍ

Pokud po vyjmutí šroubu vytéká ze skříně CVT voda, nechte vozidlo zkontrolovat u svého dealera, protože voda mohla ovlivnit systém CVT i další části motoru.

Vysušení mokrého systému CVT

Pokud byl systém CVT ponořen do vody a hnací řemen prokluzuje, lze zbývající vlhkost uvnitř skříně CVT po vypuštění odstranit tak, že necháte motor běžet v poloze PARK nebo NEUTRAL při otáčkách vyšších než 2500 ot/min po dobu 30 až 60 sekund, a poté ověříte správnou funkci systému CVT při zařazeném nízkém převodu. Podle potřeby postup opakujte. Pokud systém CVT i nadále prokluzuje nebo má snížený výkon, obraťte se na svého dealera.

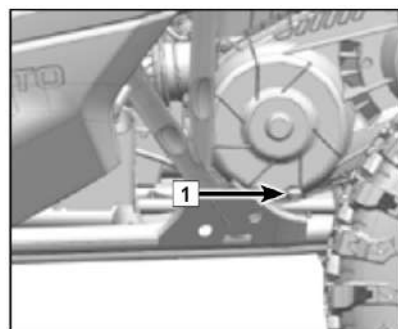

Jak zabránit poškození hnacího řemene a součástí systému CVT

Životnost spojky a řemene systému CVT lze výrazně prodloužit tím, že se vyhnete následujícím běžným chybám při provozu:

Příčiny poškození systému CVT:	Jak zabránit poškození CVT systému:
Nakládání vozidla na vozík nebo nákladní korbu při zařazeném stupni "H".	Mějte vždy zařazené "L" abyste předešli spálení řemenu.
Startování ve strmém kopci při stupni "H"	Vždy používejte zařazený stupeň "L"
Konstantní jízda při nízkých otáčkách, jízda těsně nad záběrem spojky nebo při nízké rychlosti (přibližně 5 ~ 10 km/h) při stupni "H".	Pro chod studeného motoru je výhradně doporučen převodový stupeň "L" pro zachování životnosti komponentů.
Nedostatečné zahřátí CVT při nízké okolní teplotě	Před jízdou vždy motor nechejte dostatečně zahřát. Řemen variátoru se teplem stane více pružným a nebude mít tendenci se pálit
Pomalé přidávání plynu a jednoduché zapojení CVT	Používejte plyn účelně a efektivně pro efektivní zapojení spojky CVT
Tažení / tlačení nákladu při nízkých otáčkách nebo při nízké pojezdové rychlosti	Použití pouze stupně "L"
Užitkové použití (prohrnování sněhu, zametání, sekání apod.)	Použití pouze stupně "L"
Použití vozidla při maximálním zatížení při nízké rychlosti	Použití pouze stupně "L"

Uváznutí v bahně nebo hlubokém sněhu	Zařadte na nízký rychlostní stupeň a opatrně ale rychle a agresivně přidejte plyn. VAROVÁNÍ Přidáním více plynu může způsobit ztrátu kontroly a převrácení vozidla!
Přejíždění velkých překážek po zastavení	Zařadte na nízký rychlostní stupeň a opatrně ale rychlou, krátce a agresivně přidejte plyn VAROVÁNÍ Přidáním více plynu může způsobit ztrátu kontroly a převrácení vozidla!
Prokluzování řemenu po vniknutí vody nebo sněhu do systému CVT	Vypusťte vodu ze skříně CVT a pokud možno CVT vysušte, nebo se obraťte na svého prodejce.
Přehřívání komponentů CVT způsobuje poruchu	Požádejte svého prodejce o kontrolu a opravu součástí CVT

POZNÁMKA

Stupeň „L“ je vhodný pro tyto situace:

- Jízda rychlostí nižší než 30 km/h
- Jízda po hladkém povrchu s nákladem nebo vozíkem o hmotnosti nad 265 kg
- Jízda v členitém terénu nebo na kluzkém povrchu s nákladem nebo vozíkem o hmotnosti nad 195 kg.

PŘÍSTROJOVÁ DESKA A UKAZATELE

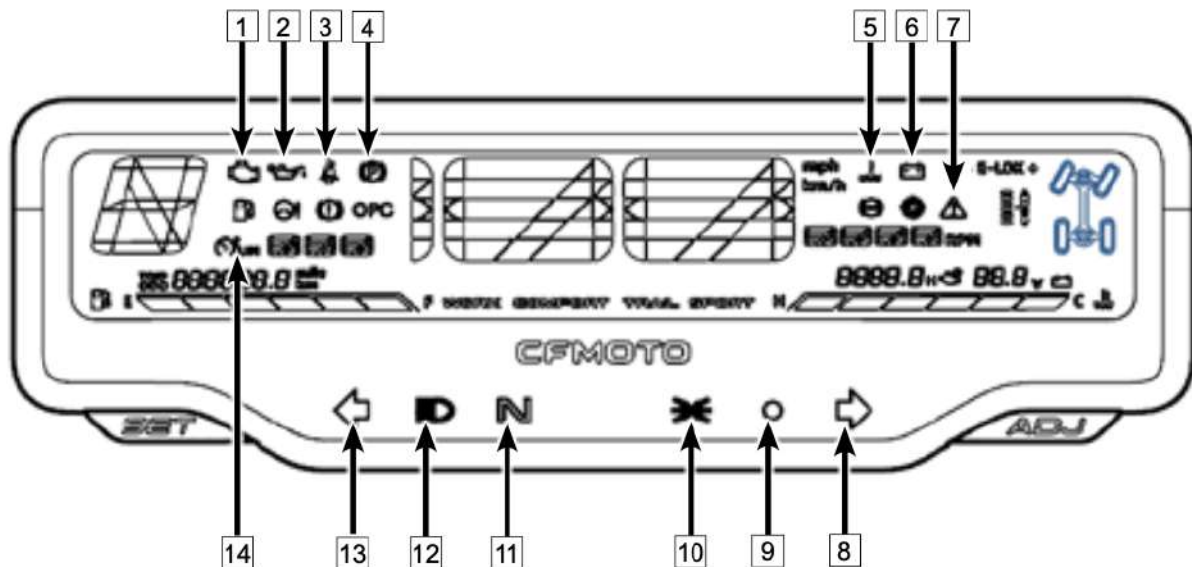

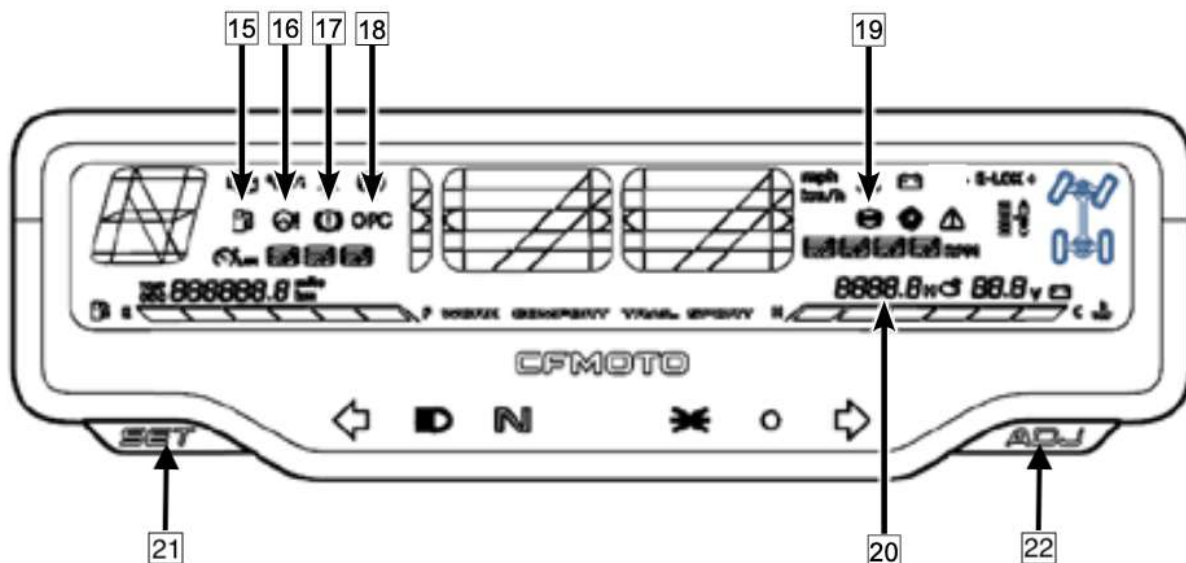

1	Kontrolka poruchy vstřikování EFI	12	Kontrolka dálkových světel
2	Kontrolka tlaku oleje	13	Ukazatel směrových světel (levý)
3	Kontrolka zapnutého bezpečnostního pásu	14	Kontrolka omezení rychlosti
4	Kontrolka parkovací brzdy	15	Ukazatel paliva / kontrolka nízké hladiny paliva
5	Kontrolka výstrahy teploty chladicí kapaliny	16	Kontrolka EPS
6	Kontrolka výstrahy nízkého napětí baterie	17	Kontrolka výstrahy poruchy brzdového systému
7	Kontrolka vypnutí omezovače rychlosti	18	Kontrolka OPC
8	Ukazatel směrových světel (pravý)	19	Kontrolka poruchy ABS
9	Kontrolka bezklíčového systému	20	Ukazatel motohodin
10	Kontrolka obrysových světel	21	Tlačítko nastavení SET
11	Kontrolka neutrálu „N“	22	Tlačítko nastavení ADJ

1) Kontrolka poruchy EFI

Tato kontrolka se zobrazí při poruše systému elektronického vstřikování paliva.

2) Kontrolka tlaku oleje

Kontrolka tlaku oleje se rozsvítí při nízkém tlaku oleje. Pokud se rozsvítí, ihned bezpečně zastavte vozidlo a obraťte se na svého dealera.

3) Kontrolka bezpečnostního pásu

Tato kontrolka se rozsvítí, pokud není zapnutý bezpečnostní pás. Pokud jazyk pásu není zasunut do přezky, kontrolka na přístrojové desce zůstává trvale rozsvícená a otáčky motoru jsou omezeny na 3300 ot/min. Po zasunutí jazyku pásu do přezky kontrolka zhasne a funkce omezení se vypne.

4) Kontrolka parkovací brzdy (je-li vozidlo vybaveno ruční brzdou)

Když řidič zatáhne ruční brzdu při parkování, tato kontrolka se rozsvítí.

5) Výstražná kontrolka teploty chladicí kapaliny

Tato kontrolka se rozsvítí, když teplota chladicí kapaliny překročí normální provozní rozsah.

6) Výstražná kontrolka nízkého napětí akumulátoru

Tato kontrolka se rozsvítí při nízkém napětí akumulátoru vozidla. Akumulátor včas dobijte, aby nedošlo ke zkrácení jeho životnosti a omezení správné funkce elektrické soustavy.

7) Kontrolka deaktivace omezení (je-li ve výbavě)

Při jízdě v režimu 4WD-LOCK je rychlost motoru standardně omezena. Pokud podmínky vyžadují vyšší výkon motoru:

- uvolněte plyn a stiskněte tlačítko override; rozsvítí se kontrolka deaktivace omezení,
- stiskněte tlačítko a znovu přidejte plyn,
- uvolněním tlačítka se funkce omezení rychlosti obnoví.

POZNÁMKA

Tlačítko override nelze použít v režimech 2WD / 4WD.

VAROVÁNÍ

Nestiskněte tlačítko override, pokud je vozidlo v režimu omezení rychlosti a plyn je otevřený. Stisknutí tlačítka override při otevřeném plynu může způsobit náhlé zrychlení, což může vést ke ztrátě kontroly, vážnému zranění nebo smrti. Před stisknutím tlačítka override vždy uvolněte plyn.

8) Kontrolka pravého směrového světla

Tato kontrolka se rozsvítí, když je přepínač směrových světel v poloze pravého směrového světla.

9) Kontrolka bezklíčového systému (je-li ve výbavě)

Tato kontrolka se zobrazí, pokud není vložen NFC klíč.

10) Kontrolka obrysových světel

Tato kontrolka se rozsvítí, když jsou zapnuta obrysová světla.

11) Kontrolka neutrálu

Tato kontrolka se zobrazí, když je převodovka v poloze N

12) Kontrolka dálkových světel

Tato kontrolka se rozsvítí, když je spínač světlometů v poloze dálkových světel.

13) Kontrolka levého směrového světla

Tato kontrolka se rozsvítí, když je přepínač směrových světel v poloze levého směrového světla.

14) Kontrolka omezení rychlosti (je-li vozidlo vybaveno ABS)

Pomocí tlačítka může uživatel nastavit maximální rychlost vozidla.

15) Ukazatel paliva / kontrolka nízké hladiny paliva

Zobrazuje množství paliva v nádrži. Když se hladina paliva blíží minimální hodnotě, naplánujte zbývající cestu tak, abyste mohli co nejdříve doplnit palivo. Nedostatek paliva může způsobit poškození palivového čerpadla.

16) Kontrolka EPS

Tato kontrolka se rozsvítí při poruše systému elektronického posilovače řízení EPS. Vozidlo ihned zastavte a obraťte se na svého dealera, aby závadu odstranil. Pokračování v jízdě může vést k trvalému poškození systému EPS a ke zvýšení síly potřebné k řízení.

17) Výstražná kontrolka poruchy brzdového systému

Tato kontrolka se rozsvítí, když spínač hladiny brzdové kapaliny zjistí, že hladina kapaliny klesla pod minimální rysku.

18) Kontrolka OPC

Když řidič opustí sedadlo bez zařazení parkovací polohy, tato kontrolka se rozsvítí a zazní alarm

19) Kontrolka poruchy ABS (je-li ve výbavě)

Pokud dojde k jakékoli poruše systému ABS, rozsvítí se kontrolka ABS. obraťte se na autorizovaného dealera CFMOTO.

20) Ukazatel motohodin

Zobrazuje aktuální celkovou dobu provozu motoru.

NASTAVENÍ PŘÍSTROJOVÉ DESKY

Položka	Přístrojová deska	Tlačítko SET	Tlačítko ADJ	Akce	Výsledek
Počítadlo km	Celková vzdálenost	Krátký stisk		Přepnutí na TRIP	TRIP
TRIP	Aktuální vzdálenost		Dlouhý stisk	Vynulování aktuální vzdálenosti TRIP	TRIP
Napětí	Úroveň napětí „U“	Krátký stisk		Přepnutí na nastavení jasu podsvícení	Úroveň jasu
Jas přístrojové desky	Úroveň jasu		Krátký stisk	Zvýšení jasu +1	Úroveň 1-2-3-4-5
Hlavní obrazovka	Hlavní obrazovka		Krátký stisk	Zvýšení jasu +1	Hlavní obrazovka
	Obrazovka formátu km / míle		Krátký stisk	Přepíná formát km / míle	Nastavení formátu km/mil
		Krátký stisk		Návrat na hlavní obrazovku	Hlavní obrazovka
	Verze software	Dlouhý stisk	Dlouhý stisk	Přepnutí na verzi software	Hlavní obrazovka

RIDESYNC MMI DISPLEJ

VAROVÁNÍ

Z bezpečnostních důvodů je ovládání funkcí systému **Ridesync MMI** dovoleno pouze tehdy, když vozidlo stojí a je zapnuté.

POZNÁMKA

Vzhledem k aktualizacím verzí přístrojové desky a změnám konfigurace vozidel podle jednotlivých trhů se může některý obsah systému MMI měnit. Touto částí se proto řiďte podle skutečné konfigurace vašeho vozidla.

Systém MMI je umístěn uprostřed palubní desky a je rozdělen do dvou funkčních oblastí:

(1): Displej MMI

(2): Nástrojová lišta MMI

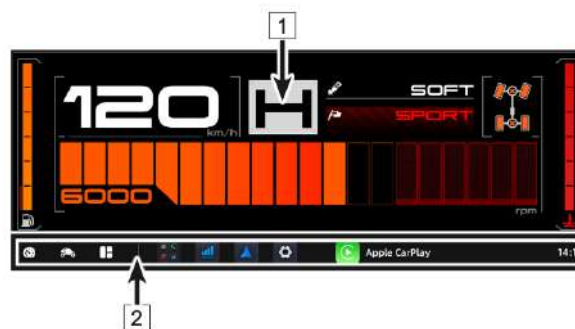

AKTIVACE A TEST

Aktivace

Displej se aktivuje současně se zapnutím napájení vozidla.

Test

Systém Ridesync MMI přejde do režimu vlastní kontroly, při kterém se zobrazí úvodní animace. V této době nebude systém reagovat na dotyk displeje ani na ovládání otočných ovladačů a funkčních spínačů, dokud nebude vlastní kontrola dokončena. Po dokončení testu se systém automaticky vrátí na naposledy použitou obrazovku.

Systém MMI umožňuje přepínání mezi třemi obrazovkami přejetím zleva doprava:

- **KLASICKÉ ROZHRANÍ**
- **ROZHRANÍ MODELU VOZIDLA**
- **ROZHRANÍ DLAŽDIC**

Kliknutím na ikonu „“ v nástrojové liště nebo přejetím doleva či doprava vstoupíte do **klasického rozhraní**.

Kliknutím na ikonu „“ v nástrojové liště nebo přejetím doleva či doprava vstoupíte do **rozhraní modelu vozidla**.

Kliknutím na ikonu „“ v nástrojové liště nebo přejetím doleva či doprava vstoupíte do **rozhraní s dlaždicemi**.

V nástrojové liště lze přizpůsobit ikony panelu nástrojů; po kliknutí na ikonu nebo prázdnou plochu se zobrazí všechny dostupné nástroje.

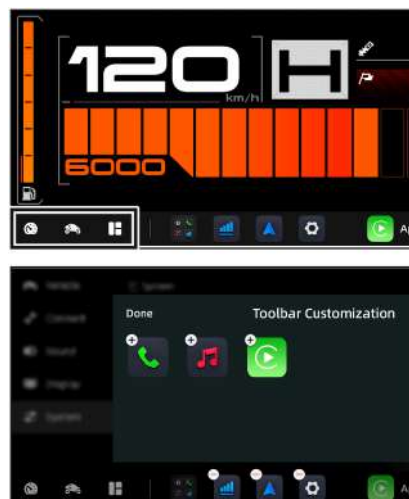

KLASICKÉ ROZHRANÍ



1	Ukazatel rychlosti	4	Režim odpružení	7	Čas/hodiny
2	Ukazatel zařazeného rychlostního stupně	5	Režim pohonu	8	Otáčkoměr
3	Ukazatel aktuálního režimu	6	Ukazatel teploty chladicí kapaliny	9	Palivoměr

1) Rychloměr

Zde se zobrazuje aktuální rychlost vozidla.

2) Ukazatel zařazeného převodu

Při řazení se zobrazí indikace převodu L, H, N, R nebo P.

3) Zobrazení jízdního režimu

Zde se zobrazují tři režimy: COMFORT, TRAIL, SPORT

4) Režim odpružení

Zde se zobrazují volitelné režimy elektronického odpružení: SOFT, MEDIUM, FIRM

5) Režim pohonu

Zde se zobrazuje režim 2WD, 4WD nebo 4WD-LOCK.

6) Teplota chladicí kapaliny

Zde se zobrazuje aktuální teplota chladicí kapaliny. „C“ označuje nízkou teplotu, „H“ označuje vysokou teplotu. Příliš nízká i příliš vysoká teplota chladicí kapaliny jsou neobvyklé stavy. Je-li motor příliš studený, nechte vozidlo běžet na volnoběh, aby se zahřálo. Je-li motor příliš horký, zastavte vozidlo, aby nedošlo k varu chladicí kapaliny. Udržujte teplotu chladicí kapaliny v normálním rozmezí.

7) Hodiny

Zde se zobrazuje aktuální čas. V nabídce lze přepínat mezi 12/ 24 h formátem.

8) Otáčkoměr

Zde se zobrazují aktuální otáčky motoru. Kliknutím zde lze přepínat zobrazený údaj mezi:

- Výkonem
- Točivým momentem
- Plnicím tlakem turbodmychadla



9) Palivoměr

Čím více se hladina blíží ke krajní hodnotě ukazatele, tím méně paliva je v nádrži.

Když se hladina paliva blíží minimální hodnotě, naplánujte zbývající cestu tak, abyste mohli co nejdříve doplnit palivo. Nedostatek paliva může způsobit poškození palivového čerpadla.

ROZHRANÍ MODELU VOZIDLA

Kliknutím na ikonu „“ v dokovacím sloupci nebo přejetím doleva či doprava vstoupíte do rozhraní modelu vozidla.

Tažením modelu vozidla lze jeho zobrazení otočit o 360 stupňů.

Kliknutím na plovoucí ikony kolem modelu vozidla lze nastavovat následující funkce:



1) JÍZDNÍ REŽIM

2) REŽIM ELEKTRONICKÉHO ODPRUŽENÍ

3) REŽIM POHONU

4) REŽIM EPS

ROZHRANÍ DLAŽDIC

Kliknutím na ikonu „“ v liště aplikací nebo přejetím doleva či doprava vstoupíte do dlaždicového rozhraní. Uživatel si může karty přizpůsobit; k dispozici jsou tři různé velikosti: **velká, střední a malá**.

Uživatel si může přizpůsobit zobrazení karet tak, aby zobrazovaly 1 až 6 položek. Dlouhým stisknutím libovolného místa přejdete do režimu úprav a otevřete nabídku zobrazení, ve které lze zobrazit nebo skrýt následující položky:

1	Mapa	8	Výkon	15	GPS poloha
2	Hudba	9	Turbo	16	Nadmořská výška
3	Rychlost	10	Napětí baterie	17	Kompas
4	Otáčky (RPM)	11	Režim jízdy	18	Okolní teplota
5	Teplota chladicí kapaliny	12	2WD/4WD	19	Vzdálenost TRIP
6	Palivo	13	Zrychlení		
7	Kroutící moment	14	Náklon vozidla		

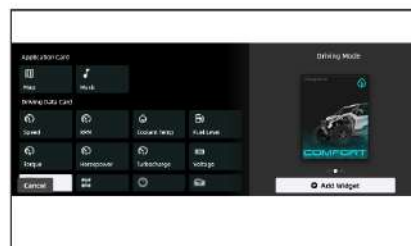

POZNÁMKA

14 – Náklon vozidla – zobrazení aktuální náklonu vozidla

15 – Zeměpisná poloha – zobrazení aktuální polohy vozidla na mapě

16 – Nadmořská výška – zobrazení aktuální nadmořské výšky ve které se vozidlo nachází

CENTRUM APLIKACÍ

Kliknutím na ikonu „“ v nástrojové liště vstoupíte do centra aplikací.

V rozhraní centra aplikací může uživatel kontrolovat, upravovat a nastavovat následující položky:

- 1) NASTAVENÍ
- 2) INFORMACE O VOZIDLE
- 3) APPLE CARPLAY
- 4) MAPBOX
- 5) MOTOPLAY
- 6) MÉDIA
- 7) TELEFON
- 8) KAMERA



NASTAVENÍ

V nabídce Nastavení může uživatel upravovat a nastavovat následující položky:

- A) NASTAVENÍ VOZIDLA
- B) PŘIPOJENÍ ZAŘÍZENÍ
- C) NASTAVENÍ HLASITOSTI A ZVUKU
- D) NASTAVENÍ DISPLEJE
- E) NASTAVENÍ SYSTÉMU

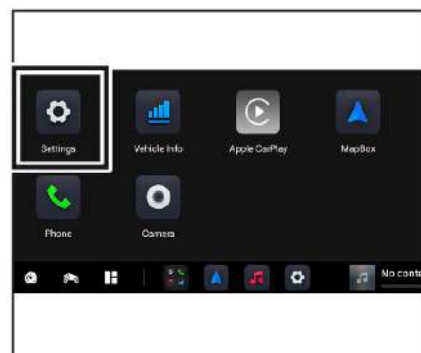

NASTAVENÍ VOZIDLA

V této nabídce může uživatel kontrolovat a nastavovat následující položky:

- Jízdní režim
- EPS
- Režim ovládání odpružení
- Režim pohonu

Klikněte na ikonu „“ pro vstup do centra aplikací.

Klikněte na ikonu „“ pro vstup do nastavení.

Klikněte na ikonu „“ pro vstup do rozhraní nastavení vozidla.

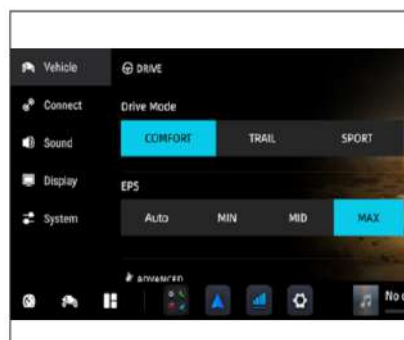

PŘIPOJENÍ ZAŘÍZENÍ

Připojení přilby

Po připojení přilby k systému vozidla prostřednictvím Bluetooth lze používat navigaci, telefonní hovory i funkce přehrávání hudby.

Při připojování postupujte následovně:

Před připojením se ujistěte, že je zapnuté Bluetooth.

Klikněte na ikonu „“ pro vstup do centra aplikací.

Klikněte na ikonu „“ pro vstup do Nastavení.

Klikněte na ikonu „“, poté zvolte „Helmet“ a

kliknutím na „“ zapnete příslušný přepínač.

(Tato funkce je při každém zapnutí vozidla standardně zapnutá.

Pokud ji ručně vypnete, musíte ji znovu ručně zapnout.)

Systém vozidla automaticky vyhledá dostupná Bluetooth ID.

Klikněte na požadované Bluetooth ID pro připojení.

Po úspěšném připojení se zobrazí symbol „“.

Odpojení / vymazání zařízení

Je-li zařízení připojeno, klikněte na ikonu „“ za spárovaným zařízením a poté potvrďte volbu „Odpojit / vymazat zařízení“.

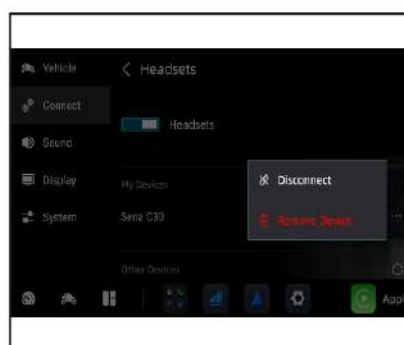
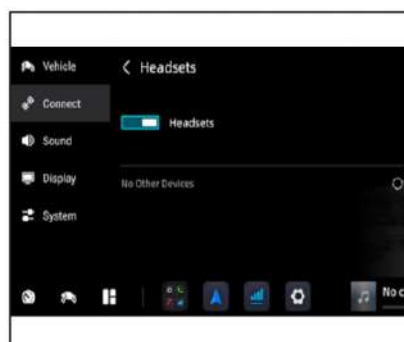



Připojení telefonu



Po připojení telefonu k systému vozidla prostřednictvím Bluetooth lze používat navigaci, telefonní hovory i funkce přehrávání hudby.

Při připojování postupujte následovně:

Před připojením se ujistěte, že je zapnuté Bluetooth.

Klikněte na ikonu „“ pro vstup do centra aplikací.

Klikněte na ikonu „“ pro vstup do Nastavení.

Klikněte na ikonu „“, poté zvolte „Phone Connection“ a kliknutím na „“ zapněte příslušný přepínač.

(Tato funkce je při každém zapnutí vozidla standardně zapnutá.)

(Pokud ji ručně vypnete, musíte ji znovu ručně zapnout.)

Systém vozidla automaticky vyhledá dostupná Bluetooth ID.

Klikněte na požadované Bluetooth ID pro připojení.

Na displeji přístrojové desky i na telefonu se zobrazí okno pro spárování.

Po úspěšném připojení se zobrazí symbol „“.

Odpojení / vymazání zařízení:

Je-li zařízení připojeno, klikněte na ikonu „“ za spárovaným zařízením a poté potvrďte volbu „Odpojit / vymazat zařízení“.

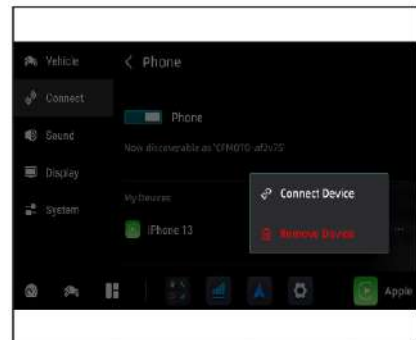
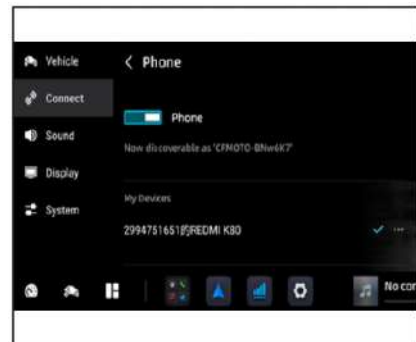



Wi-Fi

Systém vozidla lze připojit k externí síti Wi-Fi, aby bylo zajištěno správné fungování aktualizací.

Klikněte na ikonu „“ pro vstup do centra aplikací.

Klikněte na ikonu „“ pro vstup do Nastavení.

Klikněte na ikonu „“, poté zvolte „Wi-Fi“ a kliknutím na ikonu „“ zapněte příslušný přepínač.

(Tato funkce je při každém zapnutí vozidla standardně zapnutá.)

(Pokud ji ručně vypnete, musíte ji znovu ručně zapnout.)

Systém vozidla automaticky vyhledá dostupná externí Wi-Fi ID.

Klikněte na požadované externí Wi-Fi ID pro připojení.

Po úspěšném připojení k síti Wi-Fi se zobrazí symbol „“.

Odpojení / vymazání zařízení

Je-li zařízení připojeno, klikněte na ikonu „“ za spárovaným zařízením a poté potvrďte volbu „Odpojit / vymazat zařízení“.

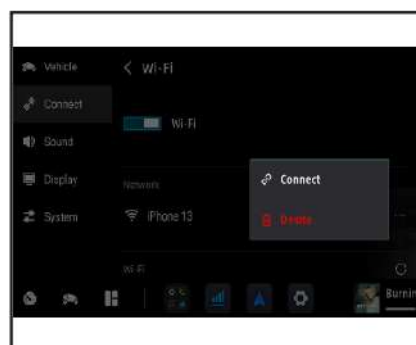



NASTAVENÍ HLASITOSTI A ZVUKU

Nastavení hlasitosti

V nabídce nastavení hlasitosti může uživatel upravovat následující položky:

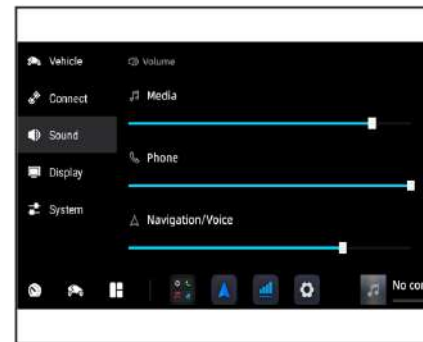
- hlasitost médií
- hlasitost telefonu
- hlasitost navigace / VR (hlasového ovládání)
- hlasitost vyzvánění



Klikněte na ikonu „“ pro vstup do centra aplikací.

Klikněte na ikonu „“ pro vstup do Nastavení.

Klikněte na ikonu „“ pro vstup do rozhraní nastavení hlasitosti.

Vyberte požadovanou položku hlasitosti.

Stisknutím pravé části sloupce nastavení hlasitosti se hlasitost zvýší.

Stisknutím levé části sloupce nastavení hlasitosti se hlasitost sníží.

V některých situacích, například při poslechu hudby, může uživatel upravovat hlasitost také pomocí otočného ovladače na funkčním přepínači (podrobnosti viz tabulka ovládání otočného ovladače u funkčního přepínače).

Nastavení zvuku

V nabídce nastavení zvuku může uživatel nastavovat následující položky:

- ekvalizér
- vyvážení zvuku
- dotykový tón

Klikněte na ikonu „“ pro vstup do centra aplikací.

Klikněte na ikonu „“ pro vstup do Nastavení.

Klikněte na ikonu „“ pro vstup do rozhraní nastavení zvuku.

Vyberte požadované nastavení zvuku a kliknutím do něj vstupte.

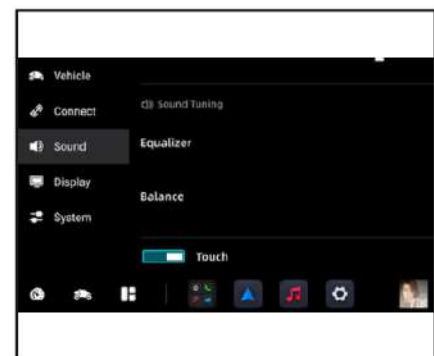



NASTAVENÍ DISPLEJE

V rozhraní nastavení displeje může uživatel upravovat následující položky:

- režim motivu
- jas obrazovky
- velikost písma

Klikněte na ikonu „“ pro vstup do centra aplikací.

Klikněte na ikonu „“ pro vstup do Nastavení.

Klikněte na ikonu „“ pro vstup do rozhraní nastavení displeje.

Režim motivu

Vyberte požadovaný režim motivu a nastavte světlý režim nebo tmavý režim.

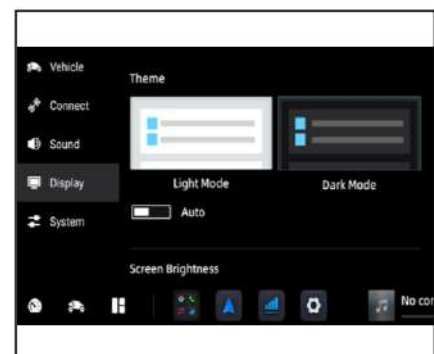

Jas obrazovky

Jas displeje lze nastavit ručně nebo lze zapnout funkci automatického nastavení jasu. *(Je-li automatické nastavení zapnuto, světelný senzor automaticky upravuje jas přístrojové desky podle okolního osvětlení.)*

Kliknutím na ikonu „“ funkci automatického nastavení zapnete nebo vypnete.

Po vypnutí automatického nastavení jasu lze jas upravovat ručně.

Stisknutím pravé části sloupce nastavení jasu se jas zvýší.

Stisknutím levé části sloupce nastavení jasu se jas sníží.

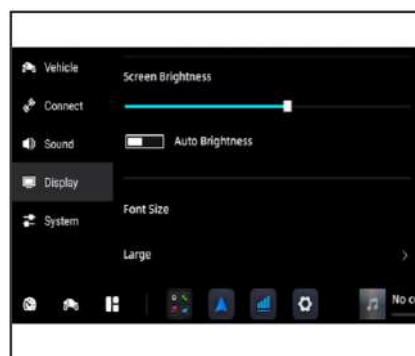

Velikost písma

Vyberte požadovanou velikost písma.

NASTAVENÍ SYSTÉMU

V nabídce nastavení systému může uživatel kontrolovat a upravovat následující položky:

A) Informace o systému

B) Úložiště

C) Aktualizace systému

D) Tovární nastavení

E) Nastavení času

F) Nastavení jazyka

G) Nastavení jednotek



Klikněte na ikonu „“ pro vstup do centra aplikací.

Klikněte na ikonu „“ pro vstup do Nastavení.

Klikněte na ikonu „“ pro vstup do rozhraní systému.

Informace o systému

V seznamu informací o systému v rozhraní obecných nastavení:

Klikněte na ikonu „“ pro vstup do centra aplikací.

Klikněte na ikonu „“ pro vstup do Nastavení.

Klikněte na ikonu „“ pro vstup do rozhraní systému.



Klikněte na „more system information“, čímž vstoupíte do rozhraní informací o systému.

Uživatel zde může kontrolovat následující údaje:

- verze softwaru
- verze hardwaru
- verze MCU





Úložiště

Klikněte na ikonu „“ pro vstup do centra aplikací.
Klikněte na ikonu „“ pro vstup do Nastavení.
Klikněte na ikonu „“ pro vstup do rozhraní systému.
Klikněte na „Storage space“; uživatel zde může zkontrolovat využitý / dostupný úložný prostor.





Aktualizace systému

Funkce aktualizace systému slouží k obnovení a aktualizaci operačního systému na nejnovější verzi za účelem zlepšení výkonu a bezpečnosti systému.

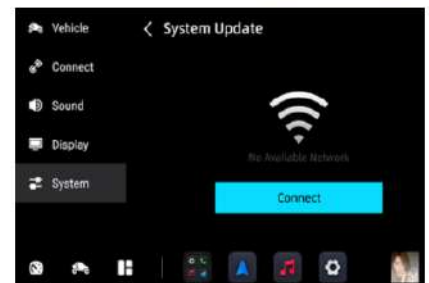
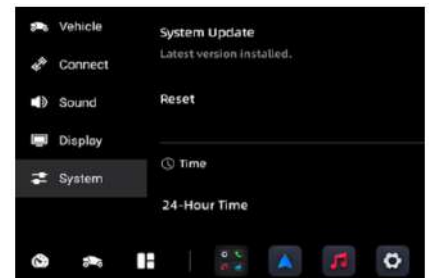
Klikněte na ikonu „“ pro vstup do centra aplikací.
Klikněte na ikonu „“ pro vstup do Nastavení.
Klikněte na ikonu „“ pro vstup do rozhraní systému.
Otevřete nabídku aktualizace systému, stáhněte nejnovější verzi a proveďte aktualizaci systému.



Tovární nastavení



Klikněte na ikonu „“ pro vstup do centra aplikací.
Klikněte na ikonu „“ pro vstup do Nastavení.
Klikněte na ikonu „“ pro vstup do rozhraní systému.
Klikněte na „Reset all“ a poté na „Confirm“, čímž obnovíte tovární nastavení.

POZNÁMKA

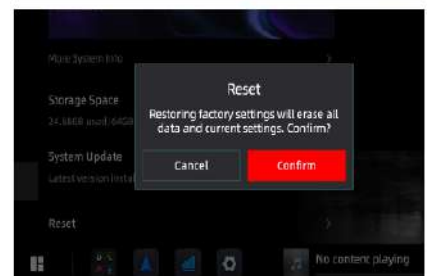
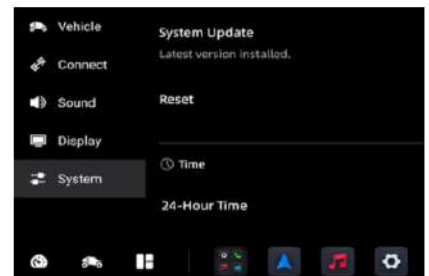
Tato funkce neobnovuje hodnotu ODO ani související funkce.





Čas a hodiny

Upravte čas zobrazený na hlavní obrazovce.
Klikněte na ikonu „“ pro vstup do centra aplikací.
Klikněte na ikonu „“ pro vstup do Nastavení.
Klikněte na ikonu „“ pro vstup do rozhraní systému.

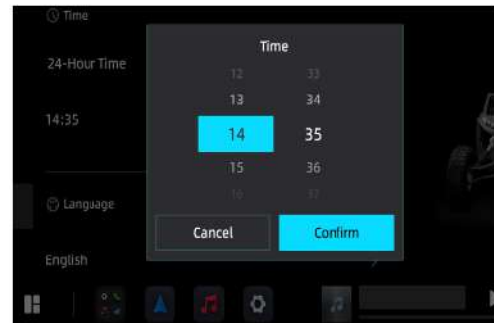
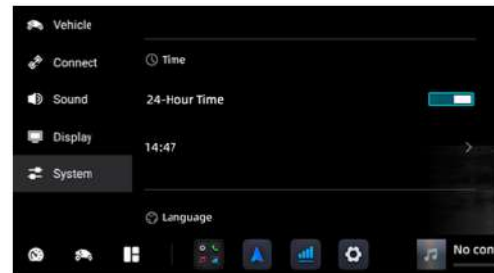
Vyberte formát času (**12 hodin / 24 hodin**).
Upravte hodnotu času nebo formát času.





Jazyk

Upravte jazyk přístrojové desky výběrem z dostupných jazyků podle svých preferencí.
Klikněte na ikonu „“ pro vstup do centra aplikací.
Klikněte na ikonu „“ pro vstup do Nastavení.
Klikněte na ikonu „“ pro vstup do rozhraní systému.

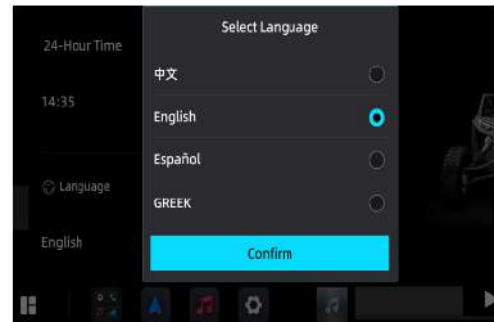
Otevřete seznam jazyků. Vyberte požadovaný jazyk.



Jednotky

Přepněte jednotky teploty podle svých zvyklostí při čtení údajů.
Klikněte na ikonu „“ pro vstup do centra aplikací.
Klikněte na ikonu „“ pro vstup do Nastavení.
Klikněte na ikonu „“ pro vstup do rozhraní systému.



Otevřete seznam dostupných jednotek. Přepněte formát jednotek.

Jednotka teploty: (°C / °F)

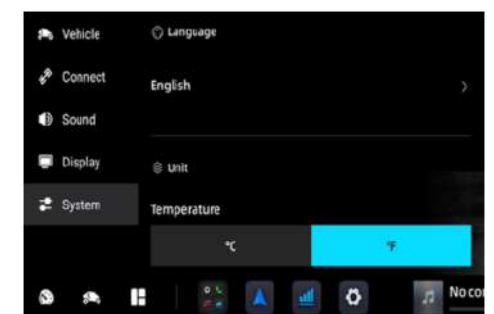
Jednotky vzdálenosti: (km / mil)



INFORMACE O VOZIDLE

Klikněte na ikonu „“ pro vstup do centra aplikací.
Klikněte na ikonu „“ pro vstup do informací o vozidle.

Uživatel zde může kontrolovat základní informace, informace o jízdě a informace o závadách.

Základní informace

V tomto modulu může uživatel kontrolovat napětí a teplotu chladicí kapaliny.

Informace o jízdě (TRIP)

V tomto modulu může uživatel kontrolovat kompletní údaje o ujeté vzdálenosti, včetně TRIP, ODO, průměrných otáček motoru a motohodin.

Podle potřeby přejeďte v modulu informací o jízdě doleva nebo doprava, abyste zobrazili různé údaje o jízdě.

Informace o závadách





V rozhraní informací o závadách může uživatel kontrolovat zjištěné závady nebo výstražná hlášení. Pokud je nutné závadu po jejím výskytu vymazat, obraťte se na autorizované servisní středisko CFMOTO.



APPLE CARPLAY

Připojení telefonu přes CarPlay je možné pomocí bezdrátového připojení.

Připojení:

- Ujistěte se, že je na telefonu, který chcete připojit, zapnuto Bluetooth.
- Před připojením se ujistěte, že je zapnuté Bluetooth.
- Klikněte na ikonu „“ pro vstup do centra aplikací.
- Klikněte na ikonu „“ pro vstup do Nastavení.
- Klikněte na ikonu „“, poté zvolte „Phone Connection“ a kliknutím na „“ zapnete příslušný přepínač.

(Tato funkce je při každém zapnutí vozidla standardně zapnutá. Pokud ji ručně vypnete, musíte ji znovu ručně zapnout.)

- Poté systém vozidla automaticky vyhledá dostupná Bluetooth ID.
- Klikněte na Bluetooth ID, které chcete připojit.
- Jakmile se na displeji přístrojové desky a na telefonu zobrazí výzva ke spárování, potvrďte spárování kliknutím na příslušnou volbu.



- Po spárování se na displeji přístrojové desky zobrazí volby „Enable Bluetooth“ a „Enable Apple CarPlay“. Klikněte na „Enable Apple CarPlay“.
- Po úspěšném připojení se ikona „“ zbarví zeleně.

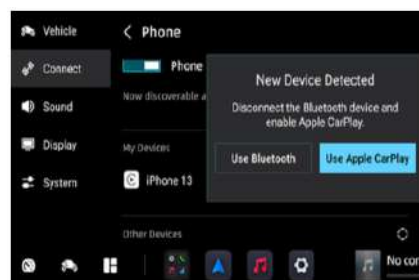

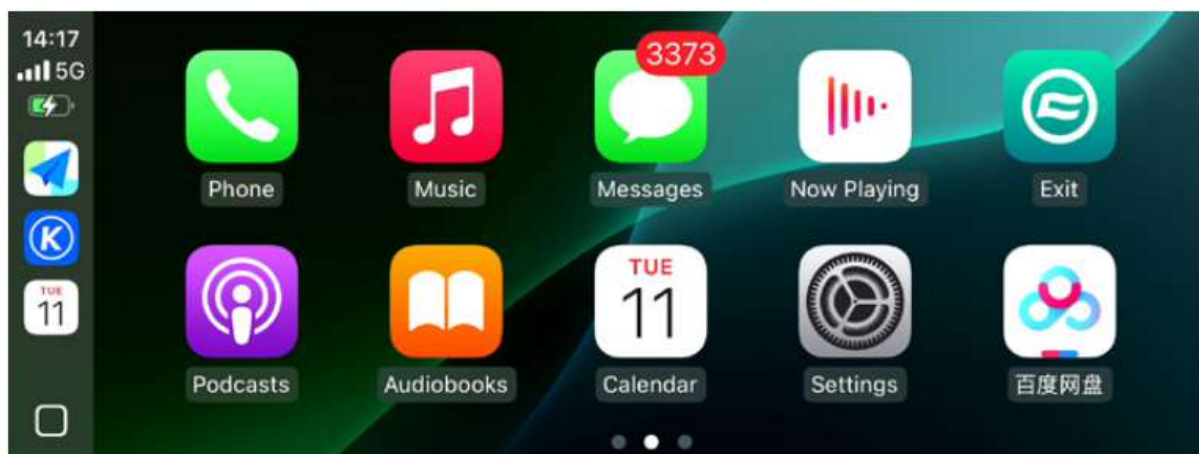

Odpojení:

Po úspěšném připojení klikněte na ikonu „Exit“, čímž zařízení odpojíte a vrátíte se do rozhraní nastavení.



MAPBOX

Pomocí nabídky Ridesync MMI lze promítat navigaci na displej.

Klikněte na ikonu „“ pro vstup do centra aplikací. Klikněte na ikonu „“ pro vstup do MapBoxu.

V rozhraní MapBox lze zvolit následující funkce:

1	Záznam trasy	5	Kompas
2	Nastavení	6	Přilížení mapy (+)
3	Moje poloha	7	Oddálení mapy (-)
4	Aktuální trasa	8	Měřítko mapy

VAROVÁNÍ

Navigační funkce slouží pouze jako pomůcka pro řidiče! Vždy zůstávejte opatrní, pozorní a jednejte odpovědně. Při používání navigačních údajů a při ovládání vozidla vždy dodržujte všechny dopravní předpisy a pravidla.

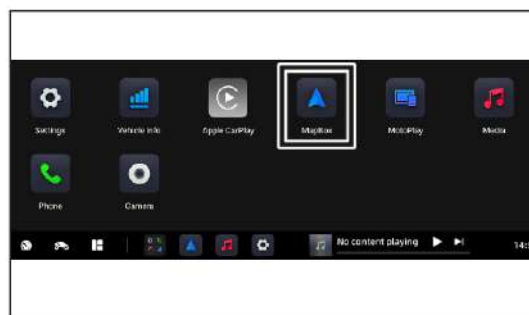

Záznam trasy

Systém zaznamenává trasu vaší jízdy v reálném čase, včetně počátečního a cílového bodu, času jízdy a délky trvání, takže si můžete své předchozí cesty zpětně prohlédnout.

Nastavení mapy

Mapu lze ručně nastavit z hlediska orientace i zobrazení. Po otevření se mapa standardně zobrazí v orientaci „Heading Up“ (směr jízdy nahoru). Podle svých preferencí můžete zvolit jinou orientaci. Systém si naposledy použitou orientaci automaticky uloží a při příštím spuštění vozidla ji znovu nastaví.

Kliknutím na ikonu „“ zapnete nebo vypnete funkci 3D.

V nabídce voleb může uživatel nastavit, zda se mají zobrazovat body trasy, zaznamenaná trasa a oblíbené položky.

Kliknutím na ikonu „“ zapnete nebo vypnete funkci zobrazení.



Bod trasy

Uživatel si může kdykoli a kdekoli uložit oblíbený bod trasy. Chcete-li přidat polohu, vyberte bod na mapě. Zobrazí se výzva „Zadejte název polohy“. Pokud název nezadáte, poloha bude automaticky pojmenována jako „Waypoint“ s pořadovým číslem (např. *Waypoint1*). Nakonec klikněte na tlačítko „Uložit“ pro potvrzení.

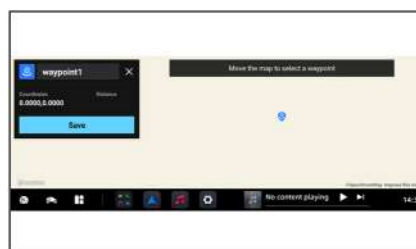

Cesta/Trip

Uživatel může zobrazit uložené body trasy, zaznamenané trasy a oblíbené body. Kliknutím do pravého horního rohu přejdete do režimu úprav, ve kterém lze vybrat více položek k odstranění nebo je přidat mezi oblíbené.

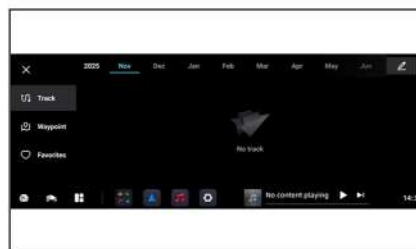



MOTOPLAY

Funkci zrcadlení obrazovky lze používat, když jsou vozidlo a telefon vzájemně propojeny.

Na mobilním zařízení:

Otevřete aplikaci CFMOTO RIDE APP, poté klikněte na MotoPlay pro automatické připojení nebo otevřete mapu a naskenujte QR kód.

Na přístrojové desce:

Klikněte na ikonu „“ pro vstup do centra aplikací. Klikněte na ikonu „“ pro vstup do MotoPlay.

Tím aktivujete funkci zrcadlení obrazovky a navigace.

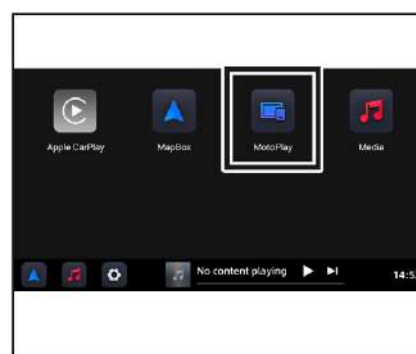





MÉDIA A RÁDIO

V rozhraní Média může uživatel zvolit zdroj zvuku (Bluetooth nebo rádio).

POZNÁMKA



Ujistěte se, že je telefon nebo zařízení Bluetooth připojeno k systému vozidla přes Bluetooth.

Otevřete v telefonu aplikaci pro přehrávání hudby. Klikněte na ikonu „“ pro vstup do centra aplikací. Klikněte na ikonu „“ pro vstup do Médii. Vyberte požadovaný zdroj zvuku, například Bluetooth, pro přehrávání skladeb.

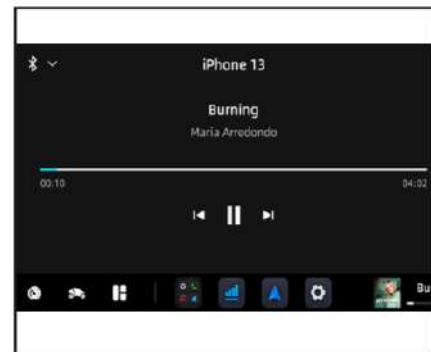
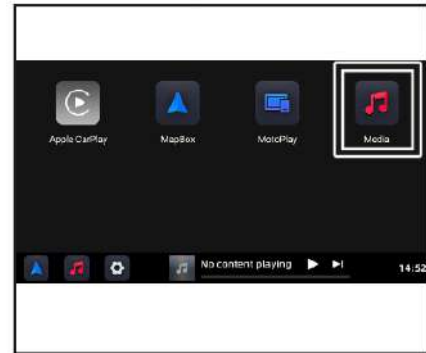





	Kliknutím na ikonu přepnete na předchozí skladbu.
	Kliknutím na ikonu přepnete na další skladbu.
	Kliknutím na ikonu spustíte / pozastavíte přehrávání.

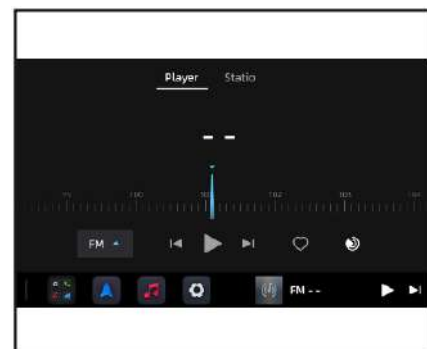

V rozhraní Média může uživatel také zapnout rádio a poslouchat hudbu, zprávy, zábavní pořady a další rozhlasové vysílání.

Klikněte na ikonu „“ pro vstup do centra aplikací. Klikněte na ikonu „“ pro vstup do Médii. Stažením nabídky dolů přepnete na rádio a poslouchejte vysílání.



	Kliknutím na ikonu přepnete na předchozí rozhlasovou stanicí.
	Kliknutím na ikonu přepnete na další rozhlasovou stanicí.
	Kliknutím na ikonu spustíte / pozastavíte přehrávání.
	Kliknutím na ikonu přidáte stanicí do oblíbených.
	Kliknutím na ikonu spustíte automatické vyhledávání v rádiovém pásmu.
	Kliknutím na ikonu změníte rádiové pásmo.

POZNÁMKA

1. Použití neschválených zařízení (například USB nabíječek), která nejsou schválena společností CFMOTO, může způsobit rušení příjmu rádiového signálu.
2. Vnější vlivy prostředí (např. hory, budovy, tunely nebo podzemní parkoviště) mohou ovlivnit příjem signálu. Jde o běžný jev daný šířením rádiových vln a neznamená to poruchu rádia.





TELEFON

V rozhraní Telefon může uživatel zobrazit kontakty, poslední hovory, záznam kontaktů a vytáčet telefonní čísla.

POZNÁMKA

Před použitím telefonu musí být zařízení správně připojeno a telefon i přílba musí být propojeny se systémem vozidla.

Klikněte na ikonu „“ pro vstup do centra aplikací.

Klikněte na ikonu „“ pro vstup do rozhraní Bluetooth telefonu.

Po vstupu do telefonního rozhraní může uživatel zobrazit kontakty, poslední hovory a záznam kontaktů.

NEBEZPEČÍ

- Nepoužívejte telefonní funkce během jízdy!
- Během jízdy mohou náhlavní soupravy Bluetooth nebo palubní telefonní systémy odvádět pozornost a zpomalovat reakce.
- Před přijetím příchozího hovoru vždy bezpečně zastavte.

KAMERA

Pomocí nabídky Ridesync MMI lze využívat funkci zobrazení obrazu z přední a zadní kamery.

Klikněte na ikonu „“ pro vstup do centra aplikací.

Klikněte na ikonu „“ pro vstup do rozhraní kamery.

Hi Board

Stažením stránky dolů lze na hlavní obrazovce nastavit související položky.

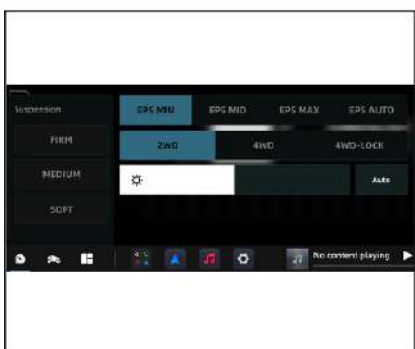
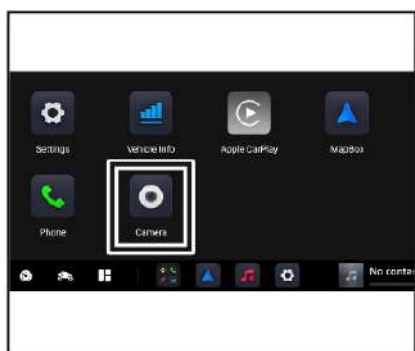
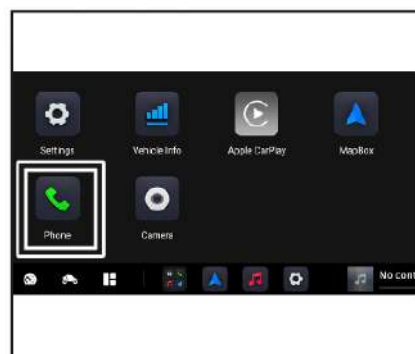

OVLÁDÁNÍ VOZIDLA

DOBA ZÁBĚHU VOZIDLA

Záběhové období nového motoru je velmi důležité. Pečlivé zacházení s novým motorem na začátku používání přispěje k vyšší účinnosti a delší životnosti. **Následující postup provádějte pečlivě:**

1. Zvolte otevřený prostor, kde budete mít dostatek místa, abyste se seznámili s ovládáním a jízdními vlastnostmi vozidla.
2. Postavte vozidlo na rovný povrch.
3. Naplňte palivovou nádrž benzinem.
4. Zkontrolujte hladinu motorového oleje. V případě potřeby doplňte doporučený olej tak, aby hladina oleje byla na střední horní rysce nebo na úrovni horní rysky.
5. Usadte se do správné jízdní polohy, zapněte si bezpečnostní pás, zavřete boční dveře a nastartujte motor. Před jízdou nechte motor krátce běžet na volnoběh.
6. Sešlápněte nožní brzdu, zařaďte požadovaný převod a poté nožní brzdu uvolněte.
7. Přidejte plyn. Zpočátku jeďte pomalu; po dobu prvních 10 hodin nebo 150 mil / 250 km měňte polohu plynu, ale nepřekračujte 1/2 plynu, a během dalších 10 hodin nebo 150 mil / 250 km nepřekračujte 3/4 plynu (podle toho, co nastane dříve). Nenechávejte motor běžet dlouhodobě na volnoběh ani při trvale plně otevřeném plynu.
8. Během záběhového období netahejte ani nepřeppravujte těžké náklady.
9. Pravidelně kontrolujte hladinu chladicí kapaliny, ovládací prvky apod. spolu s položkami uvedenými v tabulce údržby.
10. Po skončení záběhového období (20 hodin nebo 500 km) vyměňte olej a olejový filtr.

ZÁBĚH BRZDOVÉHO SYSTÉMU

VAROVÁNÍ

Před ukončením záběhového období nedosahují brzdové destičky a brzdové kotouče optimálního výkonu a vyžadují další záběh. Při jízdě s novými brzdovými destičkami a kotouči nejezděte příliš blízko za jinými vozidly a nebrzděte prudce, abyste předešli nehodě.

UPOZORNĚNÍ

Během záběhového období:

- nejezděte s trvale plně otevřeným plynem; během prvních 20 hodin nebo 300 mil / 500 km provozu by nadměrné používání plného plynu mohlo způsobit poškození částí motoru nebo zkrátit jeho životnost,
- během prvních 10 hodin nebo 150 mil / 250 km provozu neprovozujte motor s plynem otevřeným na více než 1/2 (podle toho, co nastane dříve),
- během dalších 10 hodin nebo 150 mil / 250 km provozu (tedy do 20 hodin nebo 300 mil / 500 km) neprovozujte motor s plynem otevřeným na více než 3/4 (podle toho, co nastane dříve),
- nepřeppravujte ani netahejte těžký náklad,
- použití jiného oleje, než je doporučený, může způsobit vážné poškození motoru. CFMOTO doporučuje používat pro čtyřdobé motory plně syntetický olej SAE 5W-40, API SP nebo vyšší. Při provozu v extrémně chladném prostředí je přípustné použít syntetický olej SAE 0W-40 SP, při provozu v extrémně horkém prostředí syntetický olej SAE 10W-50 SP. Pro volbu viskozity podle okolní teploty se řiďte níže uvedenou tabulkou.

							10W-50			
							5W-40			
							0W-40			
°C	-35	-30	-20	-10	0	10	20	30	40	50

KONTROLA VOZIDLA PŘED JÍZDOU

Před každým použitím vozidla je doporučeno provést kontrolu podle kontrolního seznamu před jízdou.

VAROVÁNÍ

Pokud před každým použitím neprovedete řádnou kontrolu, může dojít k vážnému poškození vozidla, těžkému zranění nebo smrti. Před každým použitím vozidlo vždy zkontrolujte, abyste se ujistili, že je v řádném provozním stavu.

PLYNOVÝ PEDÁL

Před nastartováním motoru zkontrolujte plynový pedál, zda se pohybuje plynule. Ujistěte se, že se po uvolnění okamžitě vrací do volnoběžné polohy. Rychlost vozidla regulujte změnou polohy plynového pedálu. Protože je plynový pedál elektronicky ovládaný mechanismus řízený jednotkou ECU, vozidlo po sejmutí nohy z plynového pedálu zpomalí a motor by se měl vrátit na volnoběžné otáčky.

BRZDY

Před jízdou sešlápněte brzdový pedál a zkontrolujte činnost předních i zadních brzd. Při stisknutí by měl pedál působit pevně. Měkký brzdový pedál může znamenat únik kapaliny nebo nízkou hladinu kapaliny v hlavním brzdovém válci, což je nutné odstranit ještě před jízdou. obraťte se na svého dealera kvůli správné diagnostice a opravě.

STARTOVÁNÍ MOTORU

VAROVÁNÍ

Nikdy nenechávejte motor běžet v uzavřeném prostoru. Výfukové plyny obsahují jedovatý oxid uhelnatý a mohou způsobit ztrátu vědomí, vážné zranění nebo smrt.

STARTOVÁNÍ STUDENÉHO MOTORU

1. Sešlápněte brzdový pedál
2. Stiskněte tlačítko START/STOP a nastartujte motor.
3. Po nastartování nechte motor krátce zahřát, než se s vozidlem rozjedete.

POZNÁMKA

Nestartujte déle než 10 sekund při jednom pokusu. Pokud motor nenastartuje, uvolněte startovací tlačítko, několik sekund počkejte a poté zkuste startování znovu. Každý pokus by měl být co nejkratší, aby se šetřila energie akumulátoru.

Motor lze nastartovat, pokud je převodovka v poloze Neutral nebo Park. Pokud se při zařazení polohy Neutral nerozsvítí kontrolka neutrálu na přístrojové desce, obraťte se na svého dealera a nechte zkontrolovat elektrický obvod kontrolky nebo seřízení řazení.

UPOZORNĚNÍ

Před jízdou nechte motor krátce zahřát. Okamžitý provoz vozidla po nastartování může způsobit poškození motoru. Nepoužívejte startovací systém nepřetržitě. Opakované neúspěšné pokusy o startování mohou způsobit spálení startéru.

ŘAZENÍ

UPOZORNĚNÍ

Abyste předešli poškození převodovky, před řazením uvolněte plyn, úplně zastavte vozidlo a sešlápněte nožní brzdu.

POZNÁMKA

Nízký převod je vhodnější používat v těchto případech:

- při kontinální jízdě rychlostí nižší než 30 km/h
- při jízdě po rovném povrchu s těžkým nákladem nebo při tažení,
- při jízdě po blátivém nebo hrubém povrchu s těžkým nákladem nebo při tažení.

Vyřazení z polohy Park (P)

1. Ověřte, že je plyn uvolněný.
2. Sešlápněte nožní brzdu.
3. Zařadte požadovaný převod pohybem voliče převodů po vodící dráze řazení.

Řazení z neutrálu na vysoký převod (N → H)

1. Ověřte, že je plyn uvolněný a vozidlo zcela stojí.
2. Sešlápněte nožní brzdu.
3. Přesuňte volič převodů po vodící dráze do polohy H.

Řazení z vysokého převodu na nízký převod (H → L)

1. Ověřte, že je plyn uvolněný a vozidlo zcela stojí.
2. Sešlápněte nožní brzdu.
3. Přesuňte volič převodů po vodící dráze do polohy L.

Řazení z nízkého převodu na vysoký převod (L → H)

1. Ověřte, že je plyn uvolněný a vozidlo zcela stojí.
2. Sešlápněte nožní brzdu.
3. Přesuňte volič převodů po vodící dráze do polohy H.

Řazení na zpátečku (N → R)

1. Ověřte, že je plyn uvolněný a vozidlo zcela stojí.
2. Sešlápněte nožní brzdu.
3. Přesuňte volič převodů po vodící dráze do polohy R.
4. Zkontrolujte prostor za vozidlem, zda se tam nenacházejí osoby nebo překážky, poté uvolněte zadní brzdový pedál.
5. Plynule přidávejte plyn a při couvání stále sledujte prostor za vozidlem.

VAROVÁNÍ

Před zařazením zpátečky se ujistěte, že se za vozidlem nenacházejí žádné překážky ani osoby a že je prostor bezpečný. Pokud je pokračování bezpečné, jedte pomalu. V režimu omezení rychlosti se vyhněte nadměrnému přidávání plynu, protože by mohlo dojít k hromadění paliva ve výfuku, což může způsobit střílení do výfuku a/nebo poškození motoru.

Řazení do polohy Park (→ P)

1. Ověřte, že je plyn uvolněný a vozidlo zcela stojí.
2. Sešlápněte nožní brzdu.
3. Přesuňte volič převodů po vodící dráze do polohy P. Pohybem vozidla dopředu a dozadu ověřte, že je parkovací poloha správně zařazena.

POZNÁMKA

- Ukazatel převodů by měl odpovídat skutečně zařazenému převodu. Pokud se údaj nezobrazuje, požádejte svého dealera o kontrolu elektrického obvodu vozidla nebo seřízení řazení.
- Vzhledem k synchronizačním mechanismům motoru se může stát, že se údaj na ukazateli zobrazí až po rozjetí vozidla.
- Nepoužívejte vysoký převod při trvalé pomalé jízdě nebo při tažení, protože to může vést k nadměrnému zahřívání spojkového systému a následnému poškození součástí.

BEZPEČNÝ PROVOZ

Odpovědnost řidiče

Jako řidič tohoto vozidla jste to právě vy, kdo svým zdravým rozumem, úsudkem a schopnostmi může zabránit zranění sebe sama, ostatních osob v okolí a/nebo poškození vozidla či životního prostředí.

Rekreační jízda, skupinová jízda a delší trasy

Jednou z výhod tohoto vozidla je, že vás může zavést mimo zpevněné cesty, daleko od většiny obydlených oblastí. Vyhněte se místům vyhrazeným pro jiné druhy terénního provozu, pokud to není výslovně povoleno. Týká se to například tras pro sněžné skútry, jezdeckých stezek, běžkařských tras, tras pro horská kola apod. Vstupte do místního klubu UTV nebo SSV. Klub vám může poskytnout mapu a rady nebo vás informovat o oblastech, kde je možné jezdit.

Při jízdě ve skupině vždy udržujte bezpečný odstup od jezdců před vámi i za vámi. Nikdy nejezděte neopatrně ani neprovádějte nečekané manévry, pokud jsou v blízkosti jiná vozidla. Držte se vyznačených tras a vyhrazených oblastí a odrazujte ostatní od jízdy na nepovolených místech.

Předcházení nehodám, převrácení a překlpení

Vozidla side-by-side se ovládají jinak než jiná vozidla. Jsou konstruována pro jízdu v terénu (například rozvozem, rozchodem kol, světlou výškou, odpružením, hnacím ústrojím, pneumatikami apod.), a proto se mohou převrátit i v situacích, kdy by se vozidla určená převážně pro jízdu po zpevněném nebo hladkém povrchu nepřevrátila.

K převrácení nebo jiné nehodě může dojít velmi rychle při prudkých manévrech, jako jsou:

- ostré zatáčky nebo prudké zrychlení
- zpomalení při zatáčení
- jízda ve svahu nebo přes překážky

Prudké manévry nebo agresivní styl jízdy mohou způsobit převrácení nebo ztrátu kontroly i na rovných otevřených plochách. Pokud se vozidlo převrátí, jakákoli část těla vystrčená mimo prostor kabiny (například ruce, nohy nebo hlava) může být přimáčknuta a zachycena rámem nebo jinými částmi vozidla. Ke zranění může dojít také nárazem o zem, kabinu nebo jiné předměty.

Abyste snížili riziko převrácení:

- buďte opatrní při zatáčení,
- přizpůsobte pohyby volantu své rychlosti a okolnímu prostředí,
- před vjezdem do zatáčky zpomalte,
- vyhněte se prudkému brzdění v zatáčce,
- vyhněte se náhlému nebo prudkému zrychlení při zatáčení, a to i z klidu nebo při nízké rychlosti,
- nikdy se nepokoušejte o donuty, smyky, sklouznutí, „rybaření“, skoky ani jiné kaskadérské prvky,
- pokud vozidlo začne dostávat smyk nebo klouzat, natáčejte volant ve směru smyku nebo skluzu,
- nikdy prudce nešlapejte na brzdu tak, aby došlo k zablokování kol,

- toto vozidlo je určeno především pro jízdu v terénu. Jízda po zpevněných površích může výrazně zhoršit ovladatelnost a kontrolu nad vozidlem. Pokud musíte po zpevněném povrchu ujet krátký úsek, snižte rychlost a vyhněte se prudkým pohybům volantem, plynovým pedálem i brzdovým pedálem.

Toto vozidlo se může překloupat do strany nebo převrátit dopředu či dozadu při jízdě ve svahu nebo po nerovném terénu:

- vyhýbejte se jízdě šikmo po svahu (tedy po vrstevnici namísto jízdy nahoru nebo dolů). Pokud je to možné, jezděte přímo nahoru a dolů, nikoli napříč svahem. Pokud musíte jet šikmo, dbejte mimořádné opatrnosti a vyhýbejte se kluzkým povrchům, předmětům nebo prohlubním. Pokud ucítíte, že se vozidlo začíná převracet nebo sjíždět bokem, natočte volant dolů po svahu, je-li to možné.
- vyhýbejte se prudkým svahům a dodržujte postupy v tomto návodu pro jízdu do kopce a z kopce.
- Náhlé změny terénu, jako jsou díry, prohlubně, násypy, měkčí nebo tvrdší podklad a jiné nerovnosti, mohou způsobit překloupení vozidla nebo ztrátu stability. Sledujte terén před sebou a v nerovném terénu zpomalte.

Toto vozidlo se bude chovat jinak při přepravě nebo tažení nákladu:

- snižte rychlost a dodržujte pokyny uvedené v tomto návodu pro přepravu nákladu nebo tažení přívěsu,
- vyhýbejte se svahům a hrubému terénu,
- počítejte s delší brzdou dráhou.

Buďte připraveni pro případ převrácení:

- zajistěte boční dveře a zapněte si bezpečnostní pásy, aby nedošlo k vystrčení rukou nebo nohou ven,
- nikdy se během jízdy nadržte ochranného rámu; při převrácení mohou být ruce přimáčknuty mezi rám a zem. Ruce držte na volantu nebo na madle,
- nikdy se nepokoušejte zabránit převrácení pomocí rukou nebo nohou. Pokud se domníváte, že se vozidlo může překloupat nebo převrátit, řidič má držet obě ruce na volantu a obě nohy pevně opřené o podlahu. Spolujezdec má držet oběma rukama madlo a obě nohy pevně opřené o podlahu.

Předcházení srážkám

Při vyšších rychlostech se zvyšuje riziko ztráty kontroly, zejména v náročném terénu, a při srážce je vyšší i riziko zranění. Nikdy nejezděte nepřiměřenou rychlostí. Vždy přizpůsobte rychlost terénu, viditelnosti, provozním podmínkám a svým zkušenostem. Toto vozidlo neposkytuje při srážce stejnou ochranu jako automobil. Například nemá airbasy, kabina není zcela uzavřená a vozidlo není konstruováno pro srážky s jinými vozidly. Proto je obzvlášť důležité mít zapnuté bezpečnostní pásy, zavřené boční dveře a používat správné ochranné vybavení.

Respektujte své okolí

Jízda v terénu je výsadou. Udržte si ji tím, že budete respektovat životní prostředí a práva ostatních, aby si je mohli užívat také:

- pronásledování zvířete je nezákonné. Zvěř může při pronásledování motorovým vozidlem uhynout vyčerpáním,
- nikdy úmyslně nepoškozujte terén, pokud oblast není k takové činnosti výslovně určena,
- dodržujte pravidlo: co si přivezete, to si také odvezte. Neodhazujte odpadky.

Cvičení a nácvik

Před první vyjíždkou je velmi důležité seznámit se s ovládním vozidla cvičením v kontrolovaném prostředí. Najděte vhodné místo a proveďte následující cvičení. Mělo by mít alespoň 45 × 45 m a být bez překážek, jako jsou stromy nebo velké kameny.

Pamatujte: Vyším rychlostem se vyhýbejte, dokud se důkladně neseznámíte s ovládním vozidla.

Základní postup jízdy

Seznamte se se startováním motoru a řazením převodů. Při nácviku postupujte následovně:

- vnímejte překážky kolem sebe a ověřte si trasu,
- po usednutí na sedadlo řidiče si zapněte bezpečnostní pás, obě ruce položte na volant a obě nohy pevně opřete o podlahu,
- nacvičte startování motoru,
- nacvičte zařazení nízkého převodu,
- uvolněte brzdu,
- jemně přidávejte plyn pravou nohou. Plyn přidávejte pomalu a plynule. Rychlost vozidla se řídí mírou sešlápnutí plynového pedálu. Pokud přidáte plyn prudce, dojde k náhlému zrychlení,
- rozjeďte se a nacvičujte práci s plynem a brzdou,
- jakmile si osvojíte ovládní plynu a brzd, začněte nacvičovat základní dovednosti, jako je zatáčení a couvání.

POZNÁMKA

Nepoužívejte vysoký převod při trvalé pomalé jízdě nebo při tažení, protože to může vést k nadměrnému zahřívání spojkového systému a poškození součástí.

Cvičení zatáčení

Zatáčení je jednou z nejčastějších příčin nehod. Pokud zatáčíte příliš ostře nebo příliš rychle, vozidlo snadno ztratí trakci nebo se převrátí. Před zatáčkou zpomalte.

Procvičujte zatáčení takto:

- nejprve se naučte mírně zatáčet doprava při velmi nízké rychlosti. Před zatáčením uvolněte plyn a poté jej pomalu znovu přidávejte,
- cvičení opakujte, ale tentokrát držte při zatáčení plyn ve stejné poloze,
- nakonec cvičení zopakujte při pomalém zrychlování,
- obdobně nacvičujte zatáčení doleva.

Všímejte si, jak vozidlo v těchto různých cvičeních reaguje. CFMOTO doporučuje před vjezdem do zatáčky uvolnit plyn, aby se usnadnila změna směru. Pocítíte, jak boční síla roste s rychlostí a s natočením volantu. Boční síla by měla být co nejmenší, aby nezpůsobila převrácení vozidla.

Cvičení otočení do U

- pomalu zrychlujte a při zachování nízké rychlosti postupně otáčejte volantem doprava, dokud nedokončíte otočení,
- cvičení opakujte s různými polohami volantu, vždy však při velmi nízké rychlosti,
- totéž cvičení opakujte doleva.

Jak již bylo uvedeno dříve v tomto návodu, nejezděte po zpevněných površích. Chování vozidla se tam mění a zvyšuje se riziko převrácení.

Cvičení brzdění

Procvičujte brzdění, abyste si osvojili reakci brzd:

- nejprve trénujte brzdění při nízké rychlosti, poté rychlost zvyšujte,
- trénujte brzdění v přímém směru při různých rychlostech a s různou intenzitou brzdění,
- nacvičujte nouzové brzdění. Optimálního brzdění dosáhnete v přímém směru, při silném brzděném účinku, ale bez zablokování kol.

Pamatujte, že brzdná dráha závisí na rychlosti vozidla, zatížení a typu povrchu. Významnou roli hraje také stav pneumatik a brzd.

Cvičení couvání

- umístěte po jednom kuželu po obou stranách vozidla vedle každého zadního kola,
- popojedte dopředu tak, abyste kužely viděli za sebou, a poté zastavte. Uvědomte si, jaká vzdálenost je nutná k tomu, abyste překážky za vozidlem viděli,
- naučte se, jak se vozidlo při couvání chová a jak reaguje na pohyby volantem,
- toto cvičení vždy provádějte při nízké rychlosti.

Jízda v terénu

Samotná podstata jízdy v terénu je nebezpečná. Jakýkoli terén, který nebyl speciálně upraven pro provoz vozidel, představuje přirozené nebezpečí, protože složení, tvar i sklon povrchu jsou nepředvídatelné. Terén sám o sobě představuje trvalý prvek rizika, který musí každý, kdo se do něj vydá, vědomě přijmout.

Řidič, který s vozidlem vyjíždí do terénu, musí vždy postupovat s maximální opatrností při volbě nejbezpečnější trasy a pečlivě sledovat terén před sebou. Toto vozidlo nesmí řídit nikdo, kdo není dokonale obeznámen s příslušnými pokyny pro jízdu, a nesmí být provozováno ve strmém nebo nebezpečném terénu.

Obecné rady pro jízdu

Opatrnost, obezřetnost, zkušenosti a řidičské dovednosti jsou nejlepší ochranou proti nebezpečím spojeným s provozem vozidla. Kdykoli byt jen trochu pochybujete, zda vozidlo může bezpečně překonat překážku nebo určitý úsek terénu, vždy zvolte jinou trasu. Při jízdě v terénu jsou důležité výkon a trakce, nikoli rychlost. Nikdy nejezděte rychleji, než dovoluje viditelnost a vaše schopnost zvolit bezpečnou trasu. Vozidlo nikdy neprovozujte, pokud ovládací prvky nefungují správně. Obráťte se na svého dealera.

Jízda vzad

Při jízdě vzad zkontrolujte, zda je prostor za vozidlem volný a bez osob nebo překážek. Dávejte pozor na mrtvé úhly. Pokud je couvání bezpečné, jeďte pomalu a vyhněte se ostrému zatáčení.

VAROVÁNÍ

Pohyby volantem při couvání zvyšují riziko převrácení.

VAROVÁNÍ

Při jízdě vzad ze svahu může gravitace zvýšit rychlost vozidla nad nastavený limit pro couvání. Nedostatečná opatrnost při jízdě vzad může vést k vážnému zranění nebo smrti.

POZNÁMKA

Toto vozidlo je vybaveno funkcí omezení rychlosti při jízdě vzad. Při couvání jsou omezeny otáčky motoru, a tím i rychlost vozidla. Nejezděte s plně otevřeným plynem. Plyn přídávejte jen tolik, aby byla udržena požadovaná rychlost.

Přejíždění zpevněných komunikací

Pokud musíte přejet zpevněnou komunikaci, ujistěte se, že máte na obě strany plný výhled na příjíždějící provoz, a určete si místo, kde silnici na druhé straně opustíte. Jeďte k tomuto bodu v přímém směru. Neprovádějte prudké změny směru ani náhlé zrychlení, protože by mohlo dojít k převrácení. Nejezděte po chodnicích ani cyklostezkách, protože jsou určeny výhradně k těmto účelům.

Jízda po zpevněném povrchu

Vyhýbejte se zpevněným povrchům. Toto vozidlo není určeno k provozu po zpevněných komunikacích a je zde vyšší pravděpodobnost převrácení. Pokud po zpevněném povrchu musíte jet, zatáčejte plynule, jeďte pomalu a vyhněte se prudkému zrychlování i brzdění.

Přejíždění mělké vody

Voda může představovat specifické nebezpečí. Je-li příliš hluboká, vozidlo může „vyplavat“ a převrátit se. Před pokusem o přejezd jakékoli vody zkontrolujte její hloubku i proud. Hloubka vody by pro bezpečné překonání neměla přesáhnout spodní hranu podlahy vozidla.

Dávejte pozor na kluzké povrchy, jako jsou kameny, tráva, kmeny apod., jak ve vodě, tak na jejích březích. Může dojít ke ztrátě trakce. Nepokoušejte se vjet do vody vysokou rychlostí. Voda ovlivňuje brzdňý účinek vašeho vozidla. Po výjezdu z vody několikrát při pomalé jízdě přibrzděte, aby brzdy oschly.

Co dělat, pokud je vozidlo ponořeno do vody?

Pokud je vozidlo ponořeno do vody, je nutné jej co nejdříve dopravit k dealerovi. Nepokoušejte se znovu nastartovat motor, protože do válců mohla vniknout voda a způsobit vnitřní poškození.

Jízda v blátě, na ledu nebo ve sněhu

Při kontrole před jízdou věnujte zvláštní pozornost místům, kde mohou nahromaděné bláto, led nebo sníh omezit viditelnost zadních světel, ucpat větrací otvory, zablokovat chladič a ventilátor nebo ztížit pohyb ovládacích prvků. Před rozjezdem zkontrolujte, zda se řízení, plynový pedál a brzdový pedál pohybují bez překážek.

Kdykoli se vozidlo pohybuje po cestě pokryté sněhem nebo ledem, bývá přilnavost pneumatik obecně snížena, takže vozidlo reaguje na ovládání jinak než obvykle.

Jízda v písku

Písek a jízda po písečných dunách jsou specifickým zážitkem, ale je třeba dodržovat několik základních zásad. Mokrý, hluboký nebo jemný písek může způsobit ztrátu trakce a vozidlo může sklouznout, propadnout se nebo uvíznout. Pokud k tomu dojde, hledejte pevnější podklad. Nejlepší rada zůstává stejná: zpomalte a pečlivě sledujte podmínky.

Při jízdě po dunách je vhodné vozidlo vybavit bezpečnostním praporkem na anténě. Pomůže ostatním lépe vidět vaši polohu za další dunou. Pokud před sebou spatříte jiný bezpečnostní praporek, pokračujte velmi opatrně.

Jízda po štěrku, volných kamenech nebo jiném kluzkém povrchu

Jízda po štěrku nebo volných kamenech je velmi podobná jízdě po ledu. Ovlivňuje řízení vozidla a může způsobit smyk a převrácení, zejména při vyšší rychlosti. Navíc může být ovlivněna i brzdňá dráha. Pamatujte, že prudké přidání plynu nebo smyk může způsobit odmrštění kamenů dozadu, což může zasáhnout jiné osoby.

Překonávání překážek

Překážky na trase je nutné překonávat opatrně. Patří sem kameny, padlé stromy a prohlubně. Pokud je to možné, vždy se jim vyhněte. Pamatujte, že některé překážky jsou příliš velké nebo nebezpečné a je nutné se jim vyhnout. Jako orientační pravidlo platí, že se nikdy nepokoušejte překonat překážku vyšší, než je světlá výška vozidla. Malé kameny nebo malé padlé stromy lze bezpečně překonat. K překážce přistupujte nízkou rychlostí a co nejvíce kolmo. Upravte rychlost tak, abyste neztratili setrvačnost, ale zároveň prudce nezrychlovali. Spolujezdec se musí pevně držet madla a opřít nohy o podlahu.

Jízda ve svazích

Při jízdě ve svazích jsou zásadní dvě věci: být připraven na kluzké povrchy nebo změny terénu a správně se zapřít uvnitř vozidla. Pokud vyjždíte nebo sjíždíte svah, který je příliš kluzký nebo má příliš syký povrch, můžete ztratit kontrolu. Pokud přejedete vrchol kopce vysokou rychlostí, nemusíte mít čas připravit se na podmínky na druhé straně a reagovat na ně.

Vyhněte se parkování na prudkém svahu nebo náklonu. Zařazení převodovky do polohy Park na prudkém svahu vytváří tlak na parkovací mechanismus, což může ztížit vyřazení z polohy Park. Pokud musíte zaparkovat na prudkém svahu nebo náklonu, zatahněte ruční brzdu (je-li ve výbavě) a zajistěte kola na straně po svahu dolů kameny nebo jiným vhodným materiálem.

Jízda do kopce

Při jízdě do kopce používejte nízký převod (L). Díky své konstrukci má toto vozidlo velmi dobrou trakci i při výjezdu, a to natolik, že se může překlopit ještě dříve, než dojde ke ztrátě trakce. Můžete se například setkat se situací, kdy je vrchol kopce erodí natolik narušen, že se prudce zvedá. Toto vozidlo není určeno k překonávání takové situace. Zvolte jinou trasu.

Pokud máte pocit, že je svah příliš strmý na výjezd, přibrzděte a vozidlo zastavte. Zařadte zpátečku (R) a pomalu couvejte přímo dolů ze svahu za lehkého přibrzdování, abyste udrželi nízkou rychlost. Nepokoušejte se otočit. Nikdy nesjíždějte kopec na neutrální. Neprovádějte prudké brzdění, protože zvyšuje riziko překlacení.

Jízda z kopce

Toto vozidlo dokáže vyjet prudší svahy, než jaké dokáže bezpečně sjet. Proto je nezbytné ještě před výjezdem ověřit, že existuje bezpečná cesta dolů. Zpomalování při sjíždění kluzkého svahu může způsobit „sáňkování“ vozidla a jeho sklouznutí. Udržujte stálou rychlost a/nebo mírně přidejte plyn, abyste znovu získali kontrolu. Nikdy prudce nešlapejte na brzdu a nezablokujte kola.

PŘEPRAVA A TAŽENÍ NÁKLADU

Vaše vozidlo vám může pomoci při řadě lehčích prací, od odklizení sněhu přes tahání dřeva až po přepravu nákladu. To však může změnit jízdní vlastnosti vozidla. Abyste předešli možnému zranění, dodržujte pokyny a varování uvedené v tomto návodu a na vozidle.

Vždy dodržujte limity zatížení vozidla. Přetížení vozidla může nadměrně zatěžovat jeho součásti a způsobit jejich poruchu.

Přeprava nákladu

Maximální zatížení vozidla včetně hmotnosti řidiče, spolujezdce, nákladu, příslušenství a svislého zatížení tažného zařízení = 295 kg (Z10) / 400 kg (Z10 XL)

Níže je uveden příklad vhodného rozložení celkového zatížení vozidla:

1. zatížení nákladového prostoru
2. svislé zatížení tažného zařízení

Příklad vhodného zatížení vozidla				
Model	Řidič a spolujezdec	1-Náklad na korbě 2-Tažné zařízení	Příslušenství	Celkové zatížení
Z10 TURBO	160 kg	1-90 kg/ 2-40 kg	45 kg	295 kg
Z10 TURBO XL	320 kg	1-70 kg/ 2-40 kg	10 kg	400 kg

VAROVÁNÍ

Při jízdě po rovném povrchu s celkovým zatížením vyšším než 265 kg používejte nízký převod a rychlost udržujte pod 30 km/h.

Při jízdě po hrubém nebo blátivém povrchu s celkovým zatížením vyšším než 195 kg používejte nízký převod a rychlost udržujte pod 30 km/h.

Nastavení vozidla při přepravě nákladu

Pokud se celkové zatížení blíží hodnotě 295 kg – Z10 nebo 400 kg – Z10 XL, včetně hmotnosti řidiče, spolujezdece, nákladu, příslušenství a svislého zatížení tažného zařízení:

- nahustěte pneumatiky na maximální tlak,
- odpovídajícím způsobem upravte předpětí pružin odpružení,
- při přepravě těžkého nákladu v korbě a/nebo při tažení přívěsu používejte převodovku v poloze L (nízký převod) (rychlost vozidla musí být nižší nebo rovna 15 km/h).

Rozložení nákladu

Vaše vozidlo je navrženo pro přepravu nebo tažení určitého množství nákladu. Vždy:

- přečtěte si a seznamte se s varováními o rozložení nákladu uvedenými na výstražných štítcích,
- nikdy nepřekračujte předepsané hmotnosti,
- náklad umísťujte co nejnižší,
- při jízdě po hrubém nebo kopcovitém terénu s nákladem nebo při tažení snižte rychlost i množství nákladu, abyste zachovali stabilní jízdní podmínky.

Tahání nebo tažení

Vaše vozidlo je vybaveno přijímačem tažného zařízení a navijákem (je-li namontován) pro tahání nebo tažení.

Tahání nákladu

- Nikdy netahejte náklad připevněním k ochrannému rámu. Mohlo by to způsobit převrácení vozidla. Pro tahání používejte pouze tažné zařízení nebo naviják (je-li namontován).
- Při tahání nákladu řetězem nebo lanem se před rozjezdem ujistěte, že v nich není vůle, a během tažení udržujte napnutí.

VAROVÁNÍ

Vůle v řetězu nebo laně může způsobit jejich přetržení a zpětný ráz, který může vést ke zranění.

- Při tahání nákladu dodržujte maximální tažnou kapacitu.
- Pokud táhnete jiné vozidlo, ujistěte se, že v něm někdo sedí a ovládá ho. Musí brzdit a řídit, aby nedošlo ke ztrátě kontroly.

- Při tahání nákladu snižte rychlost a zatáčejte plynule, aby se řetězy, popruhy, lana nebo kabely nezachytily o zadní kola. Vyhýbejte se svahům a hrubému terénu. Nikdy se nepokoušejte vyjždět prudké svahy. Počítejte s delší brzdovou dráhou, zejména na nakloněném povrchu. Dávejte pozor, aby nedošlo ke smyku nebo skluzu.
- Před taháním nákladu pomocí navijáku (je-li namontován) si přečtěte část návodu věnovanou navijáku.

Tažení nákladu

Pokud je za vozidlem použit přívěs, ujistěte se, že jeho závěs je kompatibilní s tažným zařízením vozidla. Ujistěte se, že je přívěs ve vodorovné poloze vůči vozidlu. Používejte bezpečnostní řetězy nebo lana, která udrží přívěs spojený s vozidlem i v případě poruchy závěsu.

Nesprávné naložení přívěsu může způsobit ztrátu kontroly. Dodržujte doporučenou maximální tažnou kapacitu a maximální svislé zatížení koule. Ujistěte se, že je na oji vždy alespoň určité zatížení. Při přepravě a tažení nákladu dodržujte následující pokyny:

VAROVÁNÍ

Přetížení vozidla, nesprávná přeprava nebo tažení nákladu mohou změnit jízdní vlastnosti vozidla a způsobit ztrátu kontroly nebo nestabilitu při brzdění.

- Při tažení vždy používejte nízký převod, aby nedocházelo k opotřebení spojky a problémům s řemenem.
- Při přepravě nebo tažení nákladu snižte rychlost.
- Nikdy nepřekračujte stanovenou nosnost tohoto vozidla.
- Před jízdou musí být veškerý náklad zajištěn. Nezajištěný náklad se může posunout a vytvořit nestabilní jízdní stav, což může vést ke ztrátě kontroly nad vozidlem.
- Při jízdě po hrubém nebo kopcovitém terénu snižte rychlost i množství nákladu, abyste zachovali stabilní jízdní podmínky.
- Při brzdění s naloženým vozidlem dbejte mimořádné opatrnosti. Vyhýbejte se terénu nebo situacím, které by vyžadovaly couvání ze svahu.
- Hmotnost nákladu umísťujte co nejnižší. Vysoko uložený náklad zvyšuje těžiště a vytváří nestabilní provozní stav. Pokud je těžiště nákladu vysoko, snižte jeho hmotnost.
- Při přepravě nesouměrně uloženého nákladu, který nelze vycentrovat, náklad pevně zajistěte a jezděte se zvýšenou opatrností.
- Při jízdě s nákladem přesahujícím nákladový prostor může být nepříznivě ovlivněna stabilita a ovladatelnost, což může vést k převrácení vozidla.
- Tažení nákladu při současně přepravě dalšího nákladu může způsobit nevyvážený stav, který zvyšuje možnost převrácení. Náklad rozložte přiměřeně, ale nikdy nepřekračujte stanovenou nosnost.
- Vždy připojujte k tažnému zařízení pouze pomocí závěsného bodu a příslušných součástí určených k tažení. Nikdy nepřekračujte doporučené svislé zatížení tažného zařízení.
- Použití řetězů, popruhů, lan nebo jiných materiálů k tažení předmětů se nedoporučuje, protože se mohou zachytit do zadních kol a způsobit poškození vozidla nebo zranění osob.
- Při tažení nesmí rychlost vozidla na rovném povrchu nikdy překročit 16 km/h.
- Při tažení nákladu v hrubém terénu, při zatáčení nebo při jízdě do svahu či ze svahu nesmí rychlost nikdy překročit 8 km/h.
- Při zastavení nebo parkování zajistěte kola vozidla i přívěsu proti pohybu.
- Při odpojování naloženého přívěsu postupujte opatrně; přívěs nebo jeho náklad se mohou převrátit na vás nebo na jiné osoby.

MAXIMÁLNÍ TAŽNÁ KAPACITA			
Typ připojení:	Povolená hmotnost přívěsu:	Povolené svislé zatížení tažného zařízení:	Pozn.:
držák tažné koule	400 kg	40 kg	zahrnuje přívěs i jeho náklad

Když se hmotnost přívěsu blíží 400 kg a vozidlo je provozováno na rovném povrchu, je pro zajištění bezpečnosti a zabránění poškození vozidla nutné dodržet následující opatření:

- ve vozidle je pouze jeden řidič a žádní další spolujezdcí,
- přepněte na 4WD,
- snižte rychlost pod 15 km/h,
- používejte nízký převod, aby se zvýšila trakce a stabilita.

ZAMÝŠLENÉ POUŽITÍ

UPOZORNĚNÍ

Toto vozidlo je klasifikováno jako traktor a je určeno výhradně pro použití v zemědělských nebo podobných provozech. Použití jiným způsobem je považováno za použití v rozporu se zamýšleným použitím. Zásadním prvkem zamýšleného použití je také přísné dodržování podmínek provozu, servisu a oprav uvedených výrobcem. Traktor musí obsluhovat, udržovat a opravovat pouze osoby, které jsou obeznámeny s jeho zvláštními vlastnostmi a jsou seznámeny s příslušnými bezpečnostními postupy.

Předpisy o prevenci úrazů a ostatní obecně uznávaná nařízení o bezpečnosti a ochraně zdraví při práci a všechna pravidla silničního provozu musí být vždy dodržována. Jakékoliv svévolné úpravy provedené na tomto traktoru mohou zabránit uplatnění zákonné záruky a zbavit odpovědnosti prodejce, importéra potažmo výrobce, za jakékoli následné škody nebo zranění způsobené tímto zásahem. Zemědělské traktory nelze používat v podmínkách, které mohou způsobit riziko kontaktu s nebezpečnými látkami (např. pesticidy apod.). Zemědělské traktory se také nesmí používat v podmínkách, které by mohly zvýšit riziko pádu a vniknutí cizích předmětů.

NAVIJÁK

Vaše vozidlo může být vybaveno navijákem, který je schopen tahat náklady o určité hmotnosti a určitého typu. Je užitečný při vyprošťování seba sama, pokud uvízne, při pomoci s vyproštěním jiného vozidla, při přemísťování spadlých stromů, křovin apod.

Používání navijáku si nacvičte ještě předtím, než jej budete skutečně potřebovat.

Pokud je vaše vozidlo vybaveno navijákem z výroby nebo pokud se rozhodnete namontovat příslušenství v podobě navijáku, vždy dodržujte bezpečnostní varování, upozornění a pokyny k obsluze navijáku uvedené v tomto návodu:

Bezpečnostní varování k navijáku

VAROVÁNÍ

- Přečtěte si a seznamte se se všemi částmi tohoto návodu.
- Nesprávné použití navijáku nebo nedodržení pokynů, návodu a varování uvedených v tomto návodu může vést k VÁŽNÉMU ZRANĚNÍ nebo SMRTI.
- Nesprávná údržba nebo zanedbání servisu navijáku může vést k VÁŽNÉMU ZRANĚNÍ nebo SMRTI.
- Během provozu vždy držte části těla, vlasy, oděv i šperky mimo lano navijáku, vodící kladku a hák. Nikdy se nedotýkejte háku prsty ani nevkládejte dovnitř háku.
- Během provozu vždy udržujte prostor kolem vozidla, navijáku, lana navijáku a taženého nákladu bez osob, zvířat a rušivých vlivů.
- Při práci s navijákem vždy používejte ochranu očí a pevné rukavice.
- Nikdy nepoužívejte alkohol ani drogy před prací s navijákem nebo během ní.
- Nikdy nedovolte dětem mladším 16 let naviják obsluhovat.
- Nikdy se nepokoušejte „škrubnutím“ pohnout nákladem připojeným k navijáku pohybem vozidla.
- Nikdy nenavíjejte nahoru, dolů ani do stran pod ostrým úhlem. Může to destabilizovat vozidlo používající naviják a způsobit jeho neočekávaný pohyb.
- Nikdy se nepokoušejte navijákem tahat náklady těžší, než je jeho jmenovitá kapacita.

VAROVÁNÍ

- Nikdy se při navíjení nedotýkejte lana, netlačte na něj, netahejte za něj ani ho nepřekračujte.
- Nikdy nenechávejte lano navijáku procházet rukama, ani když máte pevné rukavice.
- Nikdy neuvolňujte buben navijáku, když je lano pod zatížením.
- Nikdy nepoužívejte naviják ke zvedání nebo přepravě osob.
- Nikdy nepoužívejte naviják ke zdvihání nebo zavěšení svislého břemene.
- Nikdy nezahákněte lano navijáku zpět samo do sebe. Může dojít k poškození lana a jeho selhání.
- Nikdy nenavíjejte hák úplně až do navijáku. Může dojít k poškození součástí systému.
- Nikdy neprovozujte naviják ani vozidlo, pokud vyžadují opravu nebo servis.
- Pokud vozidlo ani naviják nepoužíváte, vždy vypněte zapalování a odpojte dálkové ovládání (je-li ve výbavě), aby nedošlo k nechtěné aktivaci nebo neoprávněnému použití.

Upozornění k obsluze navijáku

UPOZORNĚNÍ

- Před každým použitím vždy zkontrolujte naviják i jeho lano. Naviják nikdy neponořujte do vody.
- Při vytahování lana nebo jeho navádění zpět vždy používejte dodaný popruh na háku. Nikdy nechtejte samotný hák a nikdy nedovolte, aby se prsty dostaly dovnitř háku nebo třmenu.
- Vždy se snažte mít tažený náklad co nejvíce přímo před vozidlem / navijákem. Pokud je to možné, vyhněte se navíjení pod ostrým úhlem vůči podélné ose vozidla.
- Pokud je navíjení pod úhlem nevyhnutelné, dodržujte během provozu tato opatření:
- Sledujte, jak se lano navíjí na buben navijáku. Nikdy nedovolte, aby se „navrstvilo“ nebo hromadilo jen na jednom konci bubnu. Příliš mnoho lana na jednom konci bubnu může poškodit součásti.
- Pokud dojde k navrstvení lana, přerušte navíjení. Před pokračováním postupujte podle části „Pokyny pro správné navíjení lana navijáku“ a rozložte lano na buben rovnoměrně.
- Pokud se směr lana náhle obrátí, došlo k zamotání při navíjení. Přestaňte navíjet, uvolněte zamotané lano a znovu jej správně naviňte, než budete pokračovat.

UPOZORNĚNÍ

- Ocelové lano se musí na buben vždy navíjet tak, jak ukazuje štítek směru otáčení bubnu na navijáku.
- Během práce s navijákem vždy použijte parkovací brzdu vozidla a/nebo parkovací mechanismus, aby vozidlo zůstalo stát na místě. V případě potřeby použijte klíny pod kola.
- Na bubnu navijáku musí být vždy navinuto alespoň pět (5) plných závitů lana. Tření vzniklé navinutím umožňuje bubnu táhnout lano a pohybovat nákladem.

- Lano navijáku nikdy nemažte tukem ani olejem. Na lano by se lepily nečistoty, které by zkracovaly jeho životnost.
- Motor navijáku a relé se mohou při nepřetržitém používání zahřát. Pokud naviják používáte déle než 45 sekund nebo pokud se během provozu zastaví, přerušete práci a nechte součásti navijáku nejméně 10 minut vychladnout.
- Nikdy neprovozujte naviják s vypnutým motorem. Nabíjecí soustava motoru pomáhá udržovat akumulátor nabitý. Při intenzivním používání navijáku se může rezerva akumulátoru rychle vyčerpat a startovací systém pak nebude fungovat.
- Vždy jedejte s ohledem na životní prostředí. Neškodte úmyslně stromům apod.

Základní obsluha navijáku

Pokud je vaše vozidlo vybaveno navijákem nebo pokud se rozhodnete namontovat příslušenství v podobě navijáku, dodržujte následující pokyny k obsluze. Před použitím navijáku si přečtěte Bezpečnostní varování k navijáku a Upozornění k obsluze navijáku na předchozích stranách.

NEŽ ZAČNETE - Uvědomte si, že každá situace při práci s navijákem je jedinečná:

- Dejte si čas a promyslete si, co se chystáte udělat.
 - Postupujte pomalu a uvážlivě. Při navijení nikdy nespěchejte.
 - Vždy sledujte své okolí.
 - Budte připraveni změnit strategii, pokud zvolený postup nefunguje.
 - Pamatujte, že ačkoli je naviják velmi výkonný, existují situace, které on ani vy neovládnete. Nebojte se v případě potřeby požádat o pomoc.
1. Před každým použitím zkontrolujte vozidlo, naviják, lano a ovládací prvky, zda nejsou poškozené nebo zda nevyžadují opravu. Zvláštní pozornost věnujte prvním 3 stopám (1 metru) lana, zejména pokud je naviják používán (nebo byl používán) ke zvedání radlice. Opotřebené nebo poškozené lano ihned vyměňte.
 2. Použijte parkovací brzdou vozidla a/nebo parkovací mechanismus, aby vozidlo při navijení zůstalo stát na místě. V případě potřeby použijte klíny pod kola.
 3. Uvolněte buben navijáku a vytáhněte potřebnou délku lana. Při manipulaci s hákem vždy používejte popruh na háku. Popruh z háku nikdy nesundávejte.

Ovládací knoflík pro uvolnění / záběr bubnu navijáku je umístěn na boku navijáku (levá nebo pravá strana se liší podle modelu). Uchopte knoflík a podle potřeby jím otočte dopředu nebo dozadu pro uvolnění / zajištění bubnu navijáku.

UPOZORNĚNÍ

Na bubnu navijáku musí být vždy navinuto alespoň pět (5) plných závitů lana. Tření vzniklé navinutím umožňuje bubnu táhnout lano a pohybovat nákladem.

4. Zachyťte hák za náklad nebo použijte popruhy či řetězy k připevnění nákladu k háku navijáku. Nezahákněte lano navijáku zpět samo do sebe.

VAROVÁNÍ

Nikdy nepoužívejte pro práci s navijákem vyprošťovací popruh. Vyprošťovací popruhy jsou navrženy tak, aby se natahovaly, a při přetržení popruhu nebo lana navijáku mohou uvolnit velké množství energie, což může vést k VÁŽNĚMU ZRANĚNÍ nebo SMRTI. Používejte pouze nepoškozené popruhy nebo řetězy, které se nenatahují.

5. Znovu zajistěte buben navijáku.

6. Pomalu naviňte vůli lana, dokud nezmizí, a poté zastavte a postupujte podle pokynů pro tlumení lana navijáku, aby byl provoz bezpečný.
7. Jakmile je práce hotová nebo je možné s nákladem pohybovat bez pomoci navijáku, okamžitě navíjení zastavte.
8. Odpojte hák navijáku a poté rovnoměrně naviňte lano zpět na buben podle pokynů v tomto návodu.

Tlumení lana navijáku

- A. Použijte tlumič, který pohltí energii, jež by se mohla uvolnit při přetržení lana. Tlumičem může být těžká bunda, plachta nebo jiný měkký a hustý předmět. Tlumič může absorbovat velkou část energie uvolněné při přetržení lana během navíjení. Pokud nemáte nic jiného k dispozici, může pomoci i větev nebo křoví.
- B. Položte tlumič na lano přibližně do středu jeho délky.
- C. Při dlouhém tahu může být nutné navíjení přerušit a tlumič přesunout na nový střed. Před přesunutím tlumiče vždy uvolněte napětí v lanu.
- D. Pokud je to možné, nestůjte přímo v ose lana navijáku. Nikdy také nedovolte jiným osobám stát poblíž nebo v ose lana během práce s navijákem.

Metody vyproštění vozidla

Samo-vyproštění:

- A. Uvolněte buben navijáku a vytáhněte potřebnou délku lana.
- B. Pokud je to možné, zvolte kotevní bod tak, aby lano navijáku bylo co nejvíce v ose vozidla. Pomůže to správnému navíjení lana a sníží zatížení vodítka lana.
- C. Připevněte hák navijáku ke kotevnímu bodu, který unese požadované zatížení.
- D. Znovu zajistěte buben navijáku.
- E. Pomalu naviňte vůli lana a poté lano zatlumte.
- F. Zařaďte neutrální nebo nejnižší převod, který vozidlo uvede do pohybu ve směru navíjení.
- G. Opatrně současně používejte výkon navijáku a plyn vozidla, abyste vozidlo uvolnili (volitelné).
- H. Jakmile je uvízlé vozidlo schopno pohybovat se samo bez pomoci navijáku, navíjení ukončete.
- I. Odpojte hák navijáku a poté rovnoměrně naviňte lano zpět na buben podle pokynů v tomto návodu.

POZNÁMKA

Pokud vyprošťujete uvízlé vozidlo pomocí stromu, použijte prostředek, který strom nepoškodí, například popruh nebo speciální ochranu kmene. Ostrá lana a řetězy mohou stromy poškodit nebo i usmrtit. Vždy respektujte životní prostředí.

UPOZORNĚNÍ

Současné používání plynu vozidla a navijáku s sebou nese riziko a je pouze volitelné. Pokud si nejste jistí svými schopnostmi, zařaďte neutrální a použijte pouze naviják.

UPOZORNĚNÍ

Jediný případ, kdy se vozidlo vybavené navijákem smí pohybovat a současně používat naviják, je vyprošťování sebe sama. Vozidlo vybavené navijákem nikdy nesmí využívat pohyb k „rázovému zatížení“ lana při pokusu o vyproštění jiného uvízlého vozidla. Více informací viz část „Rázové zatížení navijáku“ v tomto návodu.

Vyproštění jiného vozidla:

- A. Uvolněte buben navijáku a vytáhněte potřebnou délku lana.
- B. Připevněte hák navijáku k vozidlu. Pokud je to možné, zvolte kotevní bod na uvízlém vozidle tak, aby lano bylo co nejvíce v ose vozidla s navijákem. Pomůže to správnému navíjení lana a sníží zatížení vodítka.

- C. Znovu zajistěte buben navijáku.
- D. Pomalu naviňte vůli lana a poté lano zatlumte.
- E. Na uvízlém vozidle zařaďte nejnižší převod, který mu umožní pohyb ve směru navíjení.
- F. Opatrně současně použijte výkon navijáku a plyn uvízlého vozidla, abyste jej uvolnili.
- G. Jakmile je uvízlé vozidlo schopno pohybovat se samo bez pomoci navijáku, navíjení ukončete.
- H. Odpojte hák navijáku a poté rovnoměrně naviňte lano zpět na buben podle pokynů v tomto návodu.

UPOZORNĚNÍ

Nikdy nepřipevňujte hák navijáku k části odpružení, ochrannému rámu, nárazníku ani nosiči nákladu. Mohlo by dojít k poškození vozidla. Hák vždy připevňujte k nejpevnější dostupné části rámu vozidla nebo k tažnému zařízení.

Péče o lano navijáku

Před každým použitím vždy zkontrolujte lano navijáku, zda není opotřebené nebo zalomené. Poškozené lano nikdy nepoužívejte. Dodržujte následující pokyny:

- Ocelové lano navijáku, které je zalomené, deformované nebo ohnuté, je trvale a vážně poškozené. Okamžitě jej přestaňte používat a vyměňte je.
- Ocelové lano, které bylo po zalomení „narovnáno“, i když může vypadat použitelně, je trvale a vážně poškozené. Už nemůže dosáhnout své jmenovité nosnosti. Okamžitě jej přestaňte používat a vyměňte je.
- Syntetické lano navijáku kontrolujte, zda nevykazuje známky třepení. Pokud je třepení zjištěno, lano vyměňte. Okamžitě jej přestaňte používat a vyměňte je.
- Syntetické lano navijáku vyměňte také tehdy, pokud objevíte spečená nebo natavená vlákna. Poškozená část bude tuhá a bude vypadat hladce nebo leskle. Okamžitě jej přestaňte používat a vyměňte je.
- Nikdy nenahrazujte syntetické lano navijáku běžným spotřebitelským polymerovým lanem. Používejte pouze lano speciálně určené pro navijáky.
- Ocelové lano navijáku nikdy nemažte tukem ani olejem. Zachytávalo by nečistoty, které by zkrátily jeho životnost.
- Nikdy nepoužívejte naviják s poškozeným hákem nebo pojistkou háku. Před použitím vždy poškozené díly vyměňte.

VAROVÁNÍ

Při prvních známkách poškození lano navijáku a součásti ihned vyměňte, abyste předešli **VÁŽNĚMU ZRANĚNÍ** nebo **SMRTI** při selhání.

Pokyny pro správné navíjení lana navijáku

Po dokončení práce s navijákem, a zejména při navíjení pod úhlem, může být nutné lano znovu rovnoměrně rozložit po celé šířce bubnu. Tím se sníží pravděpodobnost, že se lano „zaklíní“ mezi spodní vrstvy. K tomuto úkonu budete potřebovat pomoc druhé osoby:

- A. Uvolněte buben navijáku.
- B. Vytáhněte lano, které je na bubnu navinuto nerovnoměrně.
- C. Znovu zajistěte buben navijáku.
- D. Požádejte pomocníka, aby popruh na háku pevně táhl silou přibližně 100 lb (45 kg).
- E. Naviňte lano, zatímco pomocník pohybuje koncem lana vodorovně sem a tam, aby se na buben rozkládalo rovnoměrně.

Rázové zatížení navijáku

Váš naviják je navržen a testován tak, aby odolal zatížení při provozu ze stojícího vozidla. Vždy mějte na paměti, že naviják, lano a součásti NEJSOU určeny pro rázové zatížení. Dodržujte následující pravidla:

- Nikdy se nepokoušejte „škubnutím“ pohnout nákladem pomocí navijáku. Nikdy například nevybírejte vůli lana pohybem vozidla v pokusu pohnout předmětem. Jde o nebezpečný postup, který vytváří vysoké síly, jež mohou překročit pevnost součástí. I pomalu jedoucí vozidlo může vytvořit velké rázové zatížení a způsobit poškození.
- Nikdy rychle neopakujte tlačítka navijáku IN a OUT („tukaní“). Jde o formu rázového zatížení, která zvyšuje zatížení součástí navijáku i lana a vytváří nadměrné teplo v motoru a relé.
- Nikdy nepoužívejte naviják k tažení vozidla nebo jiných předmětů. Tažení navijákem vytváří rázové zatížení i při nízké rychlosti. Zároveň je tažná síla vedena vysoko na vozidle, což může způsobit nestabilitu a možnost nehody.
- Nikdy s navijákem nepoužívejte vyprošťovací popruhy. Je to forma rázového zatížení. Vyprošťovací popruhy jsou navrženy tak, aby se natahovaly a ukládaly energii. Pokud dojde k selhání, uložená energie se uvolní a událost je ještě nebezpečnější. Stejně tak nikdy nepoužívejte pružná „bungie“ lana.
- Nikdy nepoužívejte naviják k upevnění vozidla na přívěs nebo jiný přepravní prostředek. Jde o formu rázového zatížení, která může poškodit součásti navijáku, lano nebo přepravní prostředek.

ÚDRŽBA VOZIDLA

Pravidelná a svědomitá údržba je předpokladem pro dosažení co nejbezpečnějšího a nejspolehlivějšího stavu vozidla. Kontrola, seřízení a promazání jednotlivých součástí jsou popsány v rozpisu předepsané údržby.

Kontrolujte, čistěte, promazávejte, seřizujte a vyměňujte součásti tak, jak je to potřeba. Pokud kontrola odhalí nutnost vyměnit některý díl, vždy použijte originální díl dodaný vaším dealerem.

POZNÁMKA:

Pravidelná údržba a seřizování jsou zásadní. Pokud nejste připraveni nebo vybaveni na kvalifikovanou údržbu a seřizování, objednejte si tyto úkony u svého dealera.

Věnujte zvýšenou pozornost hladině motorového při provozu v chladném počasí. Zvýšení hladiny oleje může být příznakem nečistot hromadících se v olejové vaně nebo klikové skříni. Jestliže hladina motorového oleje začne stoupat, okamžitě jej vyměňte. Sledujte hladinu oleje, a pokud její zvyšování bude přetrvávat, přestaňte vozidlo používat a zjistěte příčinu nebo navštivte svého dealera.

DEFINICE NADMĚRNÉHO UŽÍVÁNÍ

Za nadměrné užívání vozidla se považuje:

- Časté ponořování do vody, bahna nebo písku
- Závodění nebo závodní jízda ve vysokých otáčkách
- Zbytečně dlouhý provoz v nízké rychlosti při tažení velmi těžkého nákladu
- Dlouhý chod motoru na volnoběh
- Použití na krátkou vzdálenost v chladném počasí
- Užívání vozidla pro komerční účely (viz. záruční knížka)

POKUD VAŠE VOZIDLO ODPOVÍDÁ DEFINICI NADMĚRNÉHO UŽÍVÁNÍ, SERVISNÍ INTERVALY MUSÍ BÝT ZKRÁCENY NA POLOVINU!

Mazání

Zkontrolujte veškeré komponenty dle níže uvedené tabulky pravidelné kontroly. Komponenty neuvedené v této tabulce by měli být namazány dle obecných podmínek.

- Pokud je vozidlo nadměrně zatěžováno nebo provozováno ve vlhkém nebo prašném prostředí měňte a doplňujte mazivo častěji
- Používejte celoroční typ maziva
- Mazivo doplňujte každých 800 km; před uskladněním na delší dobu; po umytí vozidla nebo po projetí vodou

TABULKA DOPORUČENÝCH MAZIV

Položka	Mazivo	Postup
Motorový olej	SAE 5W-40, API SP nebo vyšší, syntetický olej	Postavte vozidlo na rovný povrch, nastartujte motor a nechte jej několik minut běžet na volnoběh. Poté motor vypněte a několik minut počkejte. Hladina oleje musí být mezi horní a střední ryskou nebo na úrovni horní rysky.
Brzdová kapalina	DOT4	Udržujte hladinu mezi horní a dolní ryskou
Přední rozvodovka	SAE 80W-90 GL-5	Kapacita: 280 ml
Otočné body odpružení a hnací ústrojí	Plastické mazivo / vazelína	Pistolí vtlačte do mazniček

LEGENDA ZNAKŮ PRO TABULKY ÚDRŽBY

= Nadměrně namáhaná část. Snižte interval údržby o 50 % na vozidlech které podléhají definici nadměrného užívání

* = Kontrola vozidla autorizovaným servisem/dealerem

● = Částí, které ovlivňují emise. Kontrola vozidla autorizovaným servisem/dealerem.

M = počet měsíců intervalu

KONTROLA VOZIDLA PŘED JÍZDOU

Před každou jízdou se ujistěte, že vozidlo je schopné provozu. Vždy se řiďte tabulkou kontroly.

!VAROVÁNÍ!

Vždy provádějte kontrolu před každou jízdou abyste zachytili případné problémy včas. Tato kontrola Vám může pomoci zjistit opotřebení jednotlivých komponentů včas a tím předejít větším škodám příp. nehodám.

TABULKA ÚDRŽBY VOZIDLA PŘED JÍZDOU

POLOŽKA		INTERVAL ÚDRŽBY			POZN.:
		HODINY	KDY	KM	
*	Systém řízení	-	PŘED JÍZDOU	-	Vizuální kontrola, zkouška funkčnosti. Nastavení / oprava, pokud je to nutné.
*	Vúle plynu	-	PŘED JÍZDOU	-	
	Přední zavěšení a ojnice	-	PŘED JÍZDOU	-	
	Zadní zavěšení a ojnice	-	PŘED JÍZDOU	-	
	Pneumatiky	-	PŘED JÍZDOU	-	
	Brzdová kapalina	-	PŘED JÍZDOU	-	
	Chladicí kapalina	-	PŘED JÍZDOU	-	
	Brzdový pedál / Ruční brzda	-	PŘED JÍZDOU	-	
	Brzdový systém	-	PŘED JÍZDOU	-	
	Kola a jejich uchycení	-	PŘED JÍZDOU	-	
	Motorový olej	-	PŘED JÍZDOU	-	
	Převodový olej	-	PŘED JÍZDOU	-	
#	Vzduchový filtr, Vzduchový box a připojení	-	PŘED JÍZDOU	-	Vizuální kontrola. Výměna, pokud je filtr znečištěný.
#	Lapač usazenin vzduch. boxu	-	PŘED JÍZDOU	-	Kontrola zanešení trubice. Čištění sání, boxu a výměna filtru.
#	Lapač usazenin CVT	-	PŘED JÍZDOU	-	Kontrola zanešení trubice. Čištění boxu CVT u vašeho dealera.
*	Úhel světlometů / Osvětlení vozidla a blinkry	-	PŘED JÍZDOU	-	Kontrola. Nastavení příp. výměna pokud je to nutné.
#	Chladič	-	PŘED JÍZDOU	-	Kontrola zanesení sání. Očištění povrchu chladiče

TABULKA ÚDRŽBY VOZIDLA V DOBĚ ZÁBĚHU

POLOŽKA		INTERVAL ÚDRŽBY			
		HODINY	KDY	KM	POZN.:
	Mazání	20	-	500	Promažte všechny mazací body, čepy a lanovody
	Motorový olej / Olejový filtr a sítko	20	-	500	Vyměňte olej a filtr, vyčistěte sítko
#	Vzduchový filtr motoru	20	-	500	Kontrola, v případě znečištění vyměňte, nečistěte
*	Vůle ventilů motoru	20	-	500	Kontrola, seřídte, pokud potřeba
	Olej Přední + Zadní rozvodovky	20	-	500	Kontrola hladiny a případných úniků
	Chladicí kapalina	20	-	500	Kontrola hladiny a případných úniků
	Převodový olej	20	-	500	Kontrola hladiny
	Hadičky a těsnění motoru	20	-	500	Kontrola případných úniků
#	Brzdové destičky	20	-	500	Kontrola tloušťku destiček
	Baterie	20	-	500	Kontrola kontaktů. čistěte, proveďte test baterie
*	Chod volnoběhu	20	-	500	Kontrola správných otáček. Vyhledejte autorizovaný servis, pokud jsou otáčky nepravidelné.
*	Řízení / Geometrie kol	20	-	500	Kontrola řízení. Vyhledejte autorizovaný servis pro řádné seřízení.
#	Brzdový pedál / Ruční brzda	20	-	500	Kontrola funkce, případně seřídte
	Převodové skříně, hřídele CV, kloubové hřídele	20	-	500	Kontrola případných úniků

TABULKA PRAVIDELNÉ ÚDRŽBY VOZIDLA

POLOŽKA		INTERVAL ÚDRŽBY (Dle toho, co nastane dříve)			
		HODINY	KDY	KM	POZN.:
#	Brzdové destičky	20	3M	500	Kontrola tloušťky destiček
	Baterie	200	-	3000	Kontrola a očištění pólů, test kondice.
	Hadičky a těsnění motoru	20	-	1500	Kontrola těsnosti
#	Vzduchový filtr	100	-	3000	Kontrola VŽDY před jízdou. Pokud je vozidlo podléhá definici nadměrného užívání, kontrolujte častěji. Výměna, pokud je zanesený. NEČISTĚTE!
#	Vzduchový filtr CVT	50	6M	1500	Vyčistěte, v případě nutnosti vyměňte
#	Mazání	50	6M	1000	Namažte všechny body, čepy, lanka, doplňte mazivo do mazniček atd.
#	Olej přední rozvodovky	100	12M	1800	Kontrola hladiny oleje. Výměna 1x ročně pokud žádný z intervalů neproběhl
#	Motorový olej / olejový filtr	100	12M	3000	Kontrola barvy oleje. Výměna, pokud je znečištěný. Vyčistěte sítko. Výměna 1x ročně pokud žádný z intervalů neproběhl.
#	Chladicí systém	100	12M	1500	Kontrola koncentrace chladícího media. Tlakový test systému 1x ročně.
#	Uchycení hliníkové střechy (je-li ve výbavě)	50	6M	1500	Zkontrolujte, zda není šroub povolený. V případě potřeby jej utáhněte předepsaným momentem.
#	Chladič	20	3M	500	
*	Systém řízení	50	6M	500	Kontrola, namazání
#	Přední zavěšení	50	6M	1000	Namazání, kontrola upevnění
#	Zadní zavěšení	50	6M	1000	Namazání, kontrola upevnění
#	Řazení	50	6M	1500	Kontrola, namazání, seřízení, pokud je to nutné.
# *	Těleso škrtící klapky	100	12M	3000	Kontrola. Očištění usazenin. Kontrola lanka a namazání. Provádějte častěji pokud vozidlo podléhá nadměrnému používání.
# *	Řemen variátoru CVT	50	6M	1500	Kontrola. Výměna, pokud je to nutné. Vyhledejte autorizovaný servis.
*	Řemenice variátoru	100	6M	1500	Kontrola a čištění. Výměna opotřebovaných částí. Vyhledejte autorizovaný servis
	Palivové hadičky a filtr	100	12M	3000	Kontrola vedení a stavu hadiček. Výměna filtru a tlakové hadice každé 4 roky.
	Hadičky chladícího systému	100	-	1500	Kontrola vedení a stavu hadiček
# *	Vůle ventilů	200	24M	6000	Kontrola a seřízení, pokud je to nutné. Vyhledejte autorizovaný servis
•	Palivový systém	100	12M	1000	Kontrola nádrže, víčka, palivového čerpadla a jeho relé.

#	Svíčka zapalování	200	24M	6000	Kontrola, výměna, pokud je opotřebovaná nebo vyhořelá
#	Uchycení motoru	100	12M	1500	Kontrola uchycení
	Výfukové potrubí a lapač jisker	100	12M	1500	Kontrola, vyčištění lapače jisker
#	Elektrické rozvody, pojistky, konektory, relé a kabely	100	12M	1500	Kontrola vedení, opotřebení a bezpečnosti kabelů. Aplikujte nevodivé mazivo na konektory, které mohou přijít do styku s vodou, bahnem apod.
# *	Ložiska kol	100	12M	1500	Kontrola pískání a povolení. Výměna v případě potřeby.
#	Bezpečnostní pásy	100	12M	3000	Vizuální kontrola a test zámků pásů. Při nadměrném namáhání čistěte častěji, v případě nutnosti výměna.
#	Převodový olej	200	24M	6000	Kontrola hladiny oleje. Výměna 1x ročně pokud žádný z intervalů neproběhl.
	Chladicí kapalina	200	24M	6000	Výměna chladicí kapaliny každé 2 roky, pokud žádný z intervalů neproběhl.
#	Brzdová kapalina	200	24M	6000	Kontrola barvy kapaliny, výměna každé 2 roky
#	Zámek dveří	100	12M	1500	Zkontrolujte, zda se zámek dveří nezadrhává. Pokud je zámek dveří intenzivně používán, pravidelně jej čistěte a mažte. Pokud se zámek dveří výrazně zadrhává, vyměňte jej za nový.
	Chod volnoběhu	-	12M	-	Kontrola správných otáček. Vyhledejte autorizovaný servis, pokud jsou otáčky nepravidelné.
*	Řízení / Geometrie kol	-	12M	-	Kontrola řízení. Vyhledejte autorizovaný servis pro řádné seřízení.
#	Vůle brzdového pedálu	-	12M	-	Kontrola. Výměna destiček a seřízení vůle a výšky pedálů dle potřeby.
#	Parkovací brzda	-	12M	500	Zkontrolujte funkci parkovací brzdy. Je-li nutné seřízení vůle / napnutí, obraťte se na svého dealera.
# *	Tlumiče FOX	-	-	2500	Obraťte se na autorizovaného dealera nebo na oficiální servisní středisko FOX.

POTUPY ÚDRŽBY

VZDUCHOVÝ FILTR

Vzduchový filtr kontrolujte a měňte v intervalech uvedených v plánu údržby. Filtrační vložku vzduchového filtru je nutné čistit nebo měnit častěji, pokud je vozidlo používáno v mimořádně prašném nebo vlhkém prostředí. Při každé údržbě vzduchového filtru zkontrolujte, zda není vstup vzduchu do skříně vzduchového filtru zablokován nečistotami nebo usazeninami. Zkontrolujte těsnost pryžového spoje skříně vzduchového filtru s tělesem škrticí klapky a spojů se sacím potrubím. Ověřte, že jsou všechny spoje pevně utaženy, aby se zabránilo vnikání nefiltrovaného vzduchu do motoru.

Kontrola skříně vzduchového filtru

Zkontrolujte, zda vzduchový filtr netěsní. Na čisté straně vzduchového filtru je netěsnost obvykle patrná podle vrstvy prachu. Pokud je filtr poškozený, vyměňte jej. Před montáží nového vzduchového filtru odstraňte všechny příčiny úniku vzduchu.

Vyčistěte vzduchový filtr motoru a jemným poklepáním odstraňte z papírové filtrační vložky silnější vrstvu prachu a nečistot.

POZNÁMKA:

K čištění vzduchového filtru nepoužívejte vysokotlaký vzduch, protože může poškodit papírová vlákna a snížit účinnost filtru. Pokud je vzduchový filtr znečištěný a obtížně se čistí, vyměňte jej za nový.

Dosedací plochu těsnění filtru a vnitřek výstupní hadice otřete čistým vlhkým hadříkem. Ujistěte se, že těsnicí plocha výstupní hadice není poškozená.

Zkontrolujte čistotu skříně vzduchového filtru.

Pokud je ve vzduchovém filtru přítomno větší množství vody, nechte u svého dealera zkontrolovat, zda se voda nedostala do klikové skříně motoru.

Údržba vzduchového filtru

1. Sejměte sedadlo řidiče (u modelu Z10 XL sejměte levé zadní sedadlo spolujezdce) a uvolněte západky (1).
2. Vytáhněte směrem nahoru a sejměte přístupový kryt vzduchového filtru (2).
3. Uvolněte šest západek (3) a sejměte kryt vzduchového filtru (4).
4. Vyměňte filtr.
5. Zkontrolujte papírovou filtrační vložku a ověřte, zda je vhodná k opětovné montáži, poté z ní jemně odstraňte nahromaděný prach. V případě potřeby ji vyměňte za novou.
6. Při opětovné montáži vzduchového filtru zkontrolujte těsnicí kroužek, zda na něm nejsou nečistoty, olej nebo usazeniny vody, a otřete jej čistým hadříkem.
7. Na obvod pryžového těsnicího kroužku vzduchového filtru naneste vrstvu mazacího oleje a filtr znovu namontujte.
8. Namontujte kryt vzduchového filtru (4) a zkontrolujte jeho správné usazení a těsnost.
9. Namontujte přístupový kryt vzduchového filtru (2).

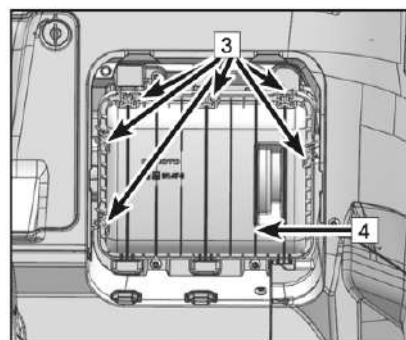
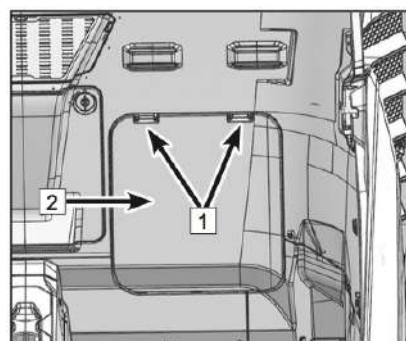

POZNÁMKA

Papírové vzduchové filtry neomývejte.

Vysušení skříně vzduchového filtru po ponoření

Pokud do skříně vzduchového filtru vnikla voda, vypusťte ji, vyjměte vzduchový filtr a všechny součásti důkladně vysušte. Na papírový vzduchový filtr nepoužívejte stlačený vzduch. Pokud se projeví problémy s výkonem vozidla, obraťte se na svého dealera.

UPOZORNĚNÍ

Nespouštějte motor bez vložky vzduchového filtru. Nefiltrovaný vzduch vstupující do motoru může způsobit jeho opotřebení a poškození. Jízda bez vzduchového filtru také sníží výkon a může vést k přehřívání motoru.

Pokud do skříně vzduchového filtru a motoru vnikla voda, může dojít k vážnému poškození motoru. Jestliže bylo vozidlo ponořeno nebo motor zhasl ve vodě přesahující úroveň stupaček, nechte vozidlo co nejdříve zkontrolovat u svého dealera. Před nastartováním motoru je důležité kontaktovat dealera, protože voda mohla vniknout do airboxu i do motoru.

MOTOROVÝ OLEJ

Motorový olej vždy kontrolujte a měňte v intervalech uvedených v plánu údržby. Při náročném provozu měňte olej častěji.

Kontrola hladiny motorového oleje

Při vozidle stojícím na rovném povrchu kontrolujte hladinu oleje následovně:

1. Postavte vozidlo na rovný povrch a zařadte polohu PARK.
2. Nastartujte motor a nechte jej běžet na volnoběh po dobu 1 až 2 minut, poté motor vypněte.
3. Počkejte 3 až 5 minut.
4. Vyjměte měрку oleje 1 a otřete ji čistým hadříkem.
5. Zasuňte měрку 1 zpět do otvoru pro měрку tak, aby horní část měřky dosedla na dosedací plochu otvoru.
6. Hladina oleje musí být mezi střední a horní ryskou nebo na úrovni horní rysky. V případě potřeby olej doplňte.
7. Po ověření hladiny oleje zasuňte měрку 1 zcela do plnicího otvoru oleje. Zkontrolujte, zda neuniká olej, a případné stopy setřete čistým hadříkem.

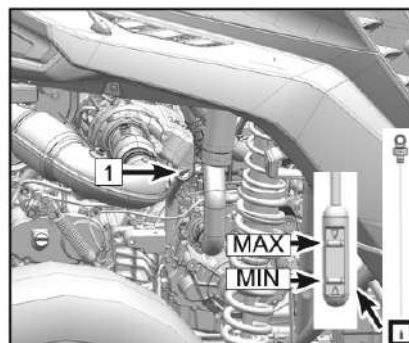

Výměna motorového oleje a filtru

1. Postavte vozidlo na rovný povrch.
2. Nastartujte motor a nechte jej běžet na volnoběh po dobu 2 až 3 minut, poté motor vypněte.
3. Umístěte pod vypouštěcí otvor motorového oleje nádobu na zachycení použitého oleje (včetně oleje vypuštěného z filtru 2).
4. Vyjměte měрку oleje, otřete ji čistým hadříkem a položte ji na čistou pracovní plochu.
5. Vyšroubujte magnetický vypouštěcí šroub a podložku 1 (umístěné v zadní spodní části vozidla) a nechte olej vytéct.
6. Demontujte olejový filtr 2.
7. Ujistěte se, že olej z klikové skříně zcela vytekl.

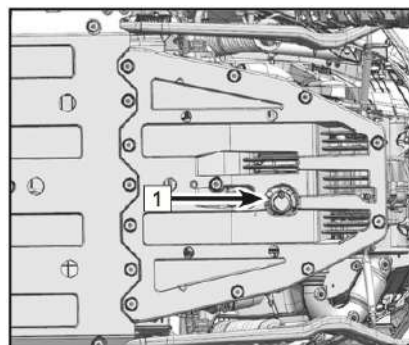

8. Vezměte nový olejový filtr (s těsnicím O-kroužkem) a naneste na O-kroužek tenkou vrstvu čerstvého motorového oleje, aby se promazal.
9. Namontujte olejový filtr motoru a utáhněte jej předepsaným momentem.
10. Očistěte magnetický vypouštěcí šroub od nečistot a usazenin a v případě potřeby vyměňte podložku.
11. Namontujte magnetický vypouštěcí šroub a podložku.

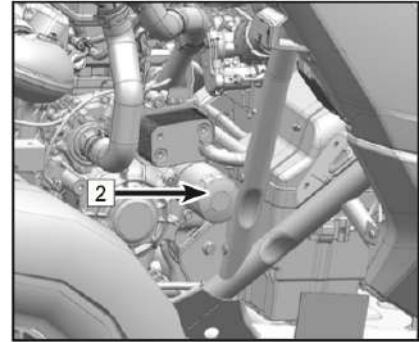

Utahovací moment olejového filtru: 17 Nm
Utahovací moment vypouštěcího šroubu: 35 Nm)

12. Otřete okolí vypouštěcího šroubu a olejového filtru čistým hadříkem.
13. Pomocí dodané nálevky doplňte doporučený olej do předepsané hladiny otvorem pro měрку oleje.
14. Zasuňte měрку oleje 3 do plnicího otvoru oleje tak, aby horní část měrky dosedla na dosedací plochu otvoru.
15. Postavte vozidlo na rovný povrch, nastartujte motor, nechte jej běžet na volnoběh po dobu 1 až 2 minut a poté jej vypněte. Počkejte 3 až 5 minut. Hladina oleje musí být mezi střední a horní ryskou nebo na úrovni horní rysky.

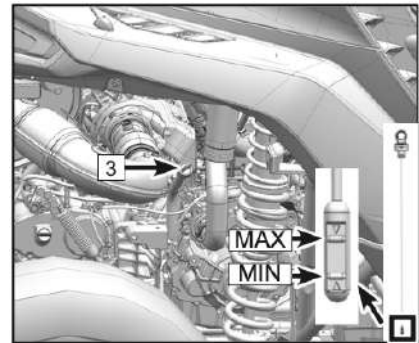

POZNÁMKA

Hladina motorového oleje musí být udržována ve správném rozmezí, jinak bude ovlivněna činnost motoru.

16. Zasuňte měрку oleje 3 zcela do plnicího otvoru oleje.
17. Ověřte, že je vozidlo zaparkováno, nastartujte jej a nechte běžet na volnoběh po dobu 30 sekund.
18. Po vypnutí motoru zkontrolujte, zda nedochází k úniku oleje. Pokud zjistíte netěsnost, obraťte se na svého dealera.
19. Použitý olej a filtr zlikvidujte řádným způsobem.

VAROVÁNÍ

Při údržbě se ujistěte, že je vozidlo vypnuté a zaparkované, aby nedošlo k poškození vozidla nebo zranění osob.

PŘEVODOVÝ OLEJ

Kontrola převodového oleje

POZNÁMKA

Převodovka a zadní převod sdílejí společnou skříň.

1. Postavte vozidlo na rovný povrch a zaparkujte jej.
2. Zkontrolujte průhledítko 1, zda je hladina oleje ve správné úrovni A.
3. Pokud je hladina oleje nižší než A, vyšroubujte uzávěr oleje 2 a pomocí dodané nálevky doplňte doporučený olej do oblasti A.

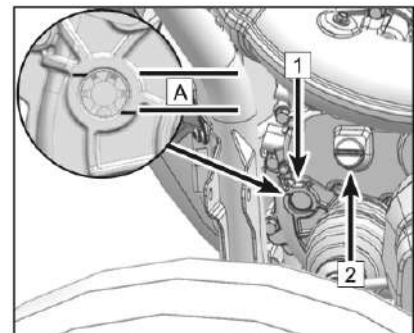

- Uzávěr oleje 2 utáhněte, zkontrolujte, zda neuniká olej, a případné stopy setřete čistým hadříkem.

Výměna převodového oleje

- Postavte vozidlo na rovný povrch a zaparkujte jej.
- Vypněte motor a vypněte napájení vozidla.
- Umístěte pod vypouštěcí otvor převodovky (1) nádobu na zachycení použitého oleje.
- Vyšroubujte zátku plnicího otvoru oleje.
- Vyšroubujte magnetický vypouštěcí šroub a podložku (2) a nechte olej vytéct.
- Ověřte, že převodový olej zcela vytekl.
- Očistěte magnetický vypouštěcí šroub a podložku (2) od nečistot a usazenin. Při každé výměně převodového oleje musí být použita nová podložka.
- Namontujte magnetický vypouštěcí šroub a podložku.

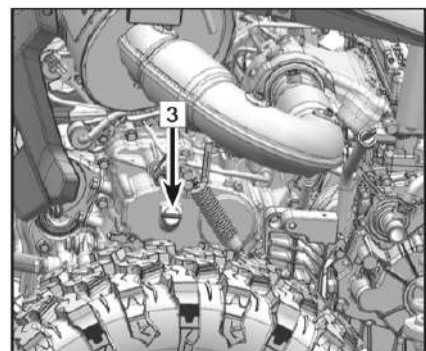
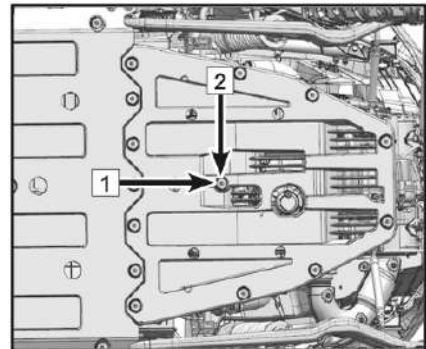

Utahovací moment vypouštěcího šroubu: 35 Nm

- Okolí magnetického vypouštěcího šroubu osušte čistým a suchým hadříkem.
- Pomocí nálevky, prodlužovací trubky nálevky a adaptéru nalijte do plnicího otvoru převodového oleje (3) doporučený typ a množství oleje (SAE 75W-90 GL-5). Udržujte hladinu oleje v předepsaném rozmezí.
- Po 5 minutách zkontrolujte hladinu oleje v průhledítku a podle potřeby množství oleje upravte.

POZNÁMKA

Příliš velké nebo příliš malé množství oleje má vliv na správnou činnost převodovky. Ujistěte se, že hladina oleje je udržována ve správném rozmezí.

- Namontujte a utáhněte zátku plnicího otvoru oleje.
- Zkontrolujte převodovou skříň, zda nedochází k úniku oleje. Pokud zjistíte netěsnost, obraťte se na svého dealera.
- Použitý převodový olej zlikvidujte řádným způsobem.

VAROVÁNÍ

Při výměně oleje se ujistěte, že je vozidlo vypnuté a zaparkované, aby nedošlo ke zranění osob.

VOLNOBĚH MOTORU

Toto vozidlo je vybaveno systémem elektronického vstřikování paliva. Těleso škrtkicí klapky je důležitou součástí palivového systému, která vyžaduje velmi přesné nastavení a byla nastavena již ve výrobě. Uživatel nemá možnost volnoběžné otáčky motoru seřizovat. Pokud dojde k narušení tohoto nastavení, může to vést ke špatnému výkonu motoru a jeho poškození. Sledujte stabilitu volnoběžných otáček motoru a v případě nestabilního nebo neobvyklého volnoběhu se obraťte na svého dealera.

POZNÁMKA

Volnoběžné otáčky motoru: 1200 ± 50 ot/min

PŘEDNÍ PŘEVODOVÁ SKŘÍŇ

Přední i zadní převodovou skříň je nutné před jízdou zkontrolovat, zda z nich neuniká olej. Pokud zjistíte jakýkoli únik, nechte vozidlo zkontrolovat a opravit u svého dealera.

Kontrola přední převodové skříně

Vzhledem ke konstrukci převodové skříně nelze hladinu oleje zkontrolovat přes plnicí otvor. Je proto nutné olej vypustit a následně doplnit předepsané množství oleje.

Výměna oleje v přední převodové skříně:

1. Postavte vozidlo na rovný povrch a zaparkujte jej. Vypněte motor.
2. Umístěte pod přední převodovou skříň nádobu na zachycení použitého oleje.
3. Zvedněte vozidlo zvedákem do vhodné polohy a zajistěte jej.
4. Vyšroubujte pět matic kola 1 a demontujte pravé přední kolo 2.
5. Vyšroubujte plnicí šroub 3 a magnetický vypouštěcí šroub s podložkou 4 ve spodní části převodové skříně a nechte olej vytéct.
6. Po úplném vypuštění oleje namontujte zpět vypouštěcí šroub 4 a utáhněte jej předepsaným momentem.
7. Doplněte předepsané množství převodového oleje.
8. Namontujte plnicí šroub a utáhněte jej předepsaným momentem.
9. Namontujte pravé přední kolo 2. Pět matic kola 1 nejprve utáhněte rukou a poté je dotáhněte křížovým postupem na předepsaný moment.
10. Zkontrolujte, zda z přední převodové skříně neuniká olej. Pokud zjistíte netěsnost, zjistěte její příčinu.

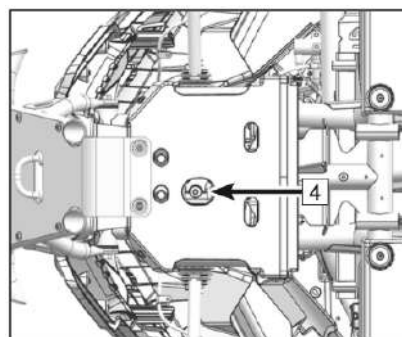
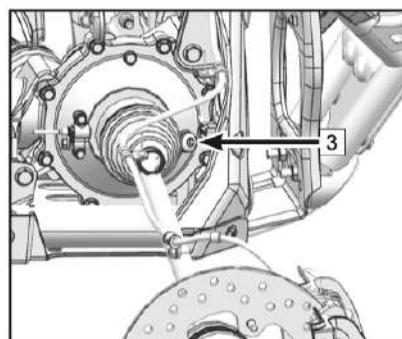
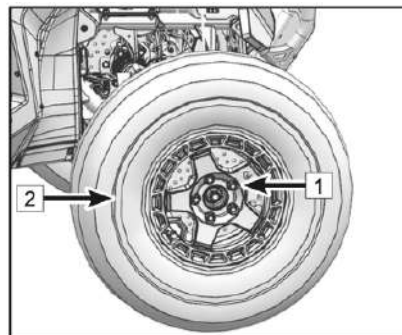

Utahovací moment vypouštěcího šroubu: 25 Nm
Objem oleje v přední převodové skříně: 0,28 l
Utahovací moment šroubu: 25 Nm
Utahovací moment matic kola: 110 až 120 Nm

UPOZORNĚNÍ

Při doplňování oleje zabraňte vniknutí cizích předmětů do převodové skříně.

MANŽETY PŘEDNÍ A ZADNÍ NÁPRAVY

Před jízdou je nutné zkontrolovat přední i zadní manžety náprav (1), zda nejsou prodřené nebo poškozené otvory. Pokud zjistíte jakékoli poškození, nechte vozidlo opravit u svého dealera.

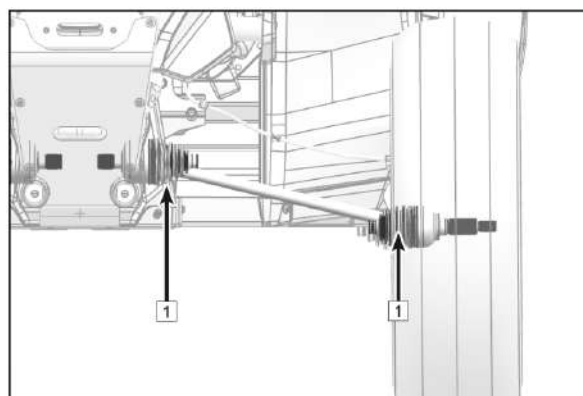

CHLADÍČÍ SYSTÉM

Kontrola chladicí kapaliny

1. Postavte vozidlo na rovný povrch, zařadte polohu PARK, vypněte motor a vypněte napájení vozidla.
2. Počkejte, až motor vychladne na okolní teplotu, a poté zkontrolujte hladinu chladicí kapaliny.
3. Přes otvor (1) zkontrolujte, zda je hladina chladicí kapaliny v expanzní nádržce mezi horní a dolní ryskou.
4. Pokud je hladina chladicí kapaliny pod spodní mezí, doplňte chladicí kapalinu (podrobnosti viz body 1–6 v části „Výměna chladicí kapaliny“).
5. Doplňte chladicí kapalinu do středu mezi horní a dolní mez (nejvýše po rysku MAX).
6. Utáhněte víčko expanzní nádržky. Namontujte zpět všechny díly v opačném pořadí demontáže a uveďte vozidlo do původního stavu.

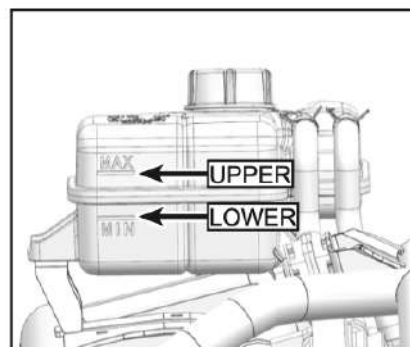
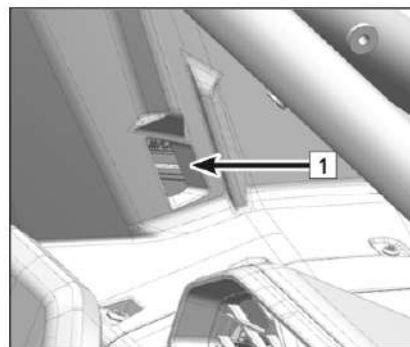

VAROVÁNÍ

Pokud doplníte vodu, nechte co nejdříve u svého dealera zkontrolovat obsah nemrznoucí složky v chladicí kapalině. Pokud není chladicí kapalina k dispozici, lze krátkodobě použít destilovanou vodu, případně jako druhou volbu změkčenou vodu z vodovodu. Nikdy nedoplňujte tvrdou nebo slanou vodu, protože je škodlivá pro chladicí systém.

Výměna chladicí kapaliny

VAROVÁNÍ

Pokud motor předtím běžel nebo stále běží, nesundávejte víčko expanzní nádržky. Je nutné motor vypnout a počkat, až zcela vychladne. Abyste se neopažili chladicí kapalinou, používejte rukavice nebo při otevírání víčka expanzní nádržky použijte silný ručník. Nejprve víčko povolte o dvě otáčky, aby se uvolnil tlak, a teprve potom jej sejměte.

1. Postavte vozidlo na rovný povrch a zaparkujte jej.
2. Demontujte ochranu spoje kabiny 1.
3. Demontujte vnější upevňovací šrouby 2.
4. Demontujte vnitřní upevňovací šrouby 3.
5. Demontujte horní pravý plnicí panel 4.
6. Sejměte víčko expanzní nádržky 5.
7. Umístěte pod vstupní hadici motoru 6 nádobu na zachycení chladicí kapaliny.
8. Uvolněte sponu 7 směrem dozadu a poté stáhněte vstupní hadici z motoru 6, aby mohla chladicí kapalina vytéct.
9. Po vypuštění systému nasadte vstupní hadici zpět na motor 6 a poté sponu 7 pevně utáhněte.
10. Otevřete víčko expanzní nádržky 8 a doplňte chladicí kapalinu po rysku MAX.
11. Nastartujte vozidlo, nechte motor běžet na volnoběh 60 sekund (během zahřívání nenasazujte víčko expanzní nádržky) a zkontrolujte, zda chladicí kapalina proudí odtokovou trubicí motoru a výstupním otvorem 9 expanzní nádržky. Poté víčko expanzní nádržky nasadte.

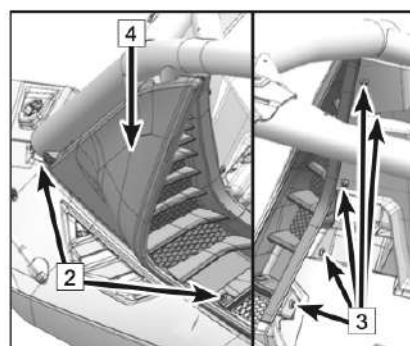
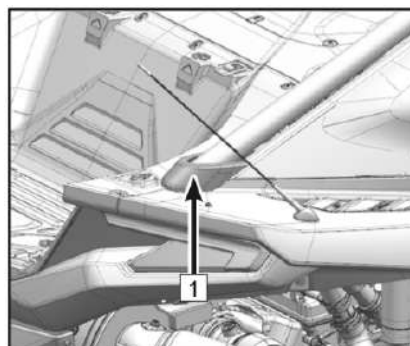

12. Nastartujte motor a nechte jej běžet na volnoběh, dokud se nespustí ventilátor chlazení, poté motor vypněte.
13. Počkejte, až motor vychladne, a zkontrolujte hladinu kapaliny v expanzní nádržce, zda je mezi ryskami MIN a MAX. Pokud je chladicí kapaliny málo, doplňte ji.
14. Zkontrolujte, zda chladicí systém neteče. Pokud zjistíte netěsnost, obraťte se na svého dealera.
15. Utáhněte víčko expanzní nádržky. Namontujte zpět všechny díly v opačném pořadí demontáže a uveďte vozidlo do původního stavu.
16. Použitou chladicí kapalinu zlikvidujte řádným způsobem.

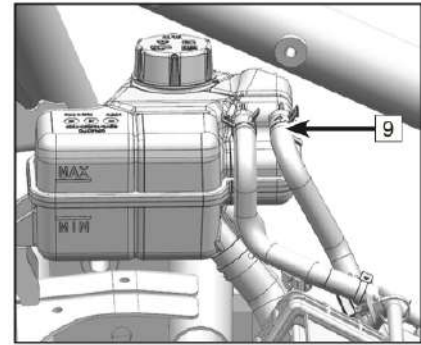
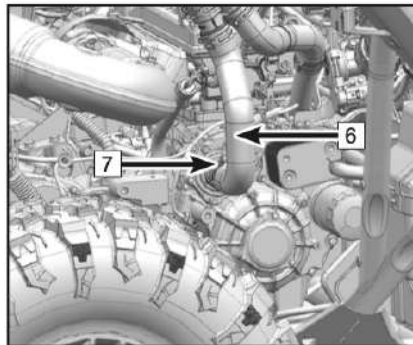
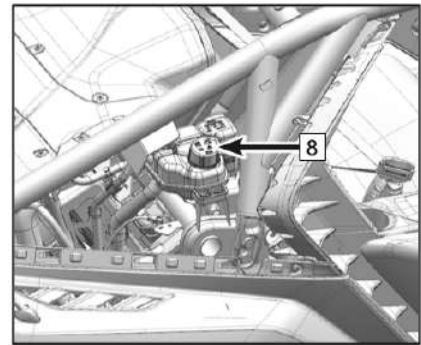
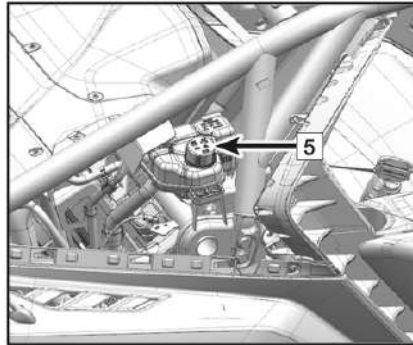

Doporučená nemrznoucí kapalina

Jakákoli vysoce kvalitní nemrznoucí kapalina na bázi ethylen-glykolu obsahující inhibitory koroze pro hliníkové motory. Společností CFMOTO doporučená úroveň ochrany proti zamrznutí: -35 °C

Poměr míchání nemrznoucí kapaliny a destilované vody: 1 : 1

Z10 / Z10 XL: Celkový objem chladicí soustavy 6,5 l (doplnění mezi MIN a MAX)

Objem při výměně chladicí kapaliny: 6,5 l

Při skutečné výměně nelze chladicí kapalinu zcela vypustit, proto bude vyměněné množství menší než 6,5 l. Zbytkové množství kapaliny neovlivní provoz systému.

Objem expanzní nádržky chladicí kapaliny:

- ryska MIN – 0,3 l
- ryska MAX – 0,7 l
- celkový objem – 1 l

Čištění chladiče

Pokud je chladič zepředu nebo zezadu pokrytý blátem nebo nečistotami, očistěte jeho vnější plochy, aby mohl i nadále účinně chladit motor. K čištění chladiče použijte pouze nízkotlakou vodu. Vysokotlaké čističe mohou poškodit jednotlivé součásti.

ZAPALOVACÍ SVÍČKA

Zapalovací svíčka je důležitou součástí motoru, kterou lze snadno zkontrolovat. Barva a stav zapalovací svíčky mohou napovědět o stavu motoru. Ideální barva izolátoru kolem střední elektrody je u správně pracujícího motoru středně až světle hnědá. Pokud je opotřebení elektrod nadměrné nebo pokud je na svíčce příliš mnoho karbonových a jiných usazenin, měli byste zapalovací svíčku vyměnit za předepsaný typ.

Zapalovací svíčku (nebo svíčky) pravidelně demontujte a kontrolujte, zda není poškozena přehřátím a zda na ní nejsou usazeniny, které by mohly způsobit její poruchu nebo nadměrné opotřebení. Nepokoušejte se sami diagnostikovat barvu svíčky ani závady motoru. Místo toho svěťte vozidlo dealerovi.

Demontáž a kontrola zapalovací svíčky

Očistěte zapalovací cívku a okolí válce od nečistot a usazenin.

Odpojte tři konektory zapalovacích cívek, vyšroubujte šrouby 1 a poté vyjměte zapalovací cívky 2.

Vyjměte zapalovací svíčku 5 pomocí klíče na zapalovací svíčky 4 a klíče ze sady nářadí.

Pomocí měřky zkontrolujte vzdálenost elektrod (a). V případě potřeby ji upravte.

Typ zapalovací svíčky: TORCH BN8RTI

Vzdálenost elektrod (a): $0,8 \pm 0,1$ mm

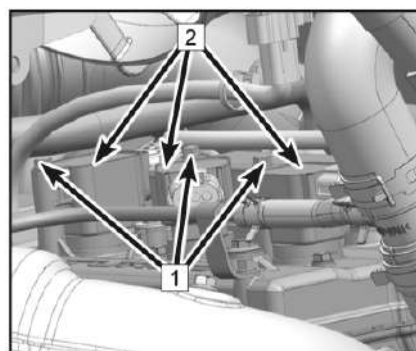

VAROVÁNÍ

Pořadí zapojení konektorů zapalovacích cívek je mimořádně důležité. Pokud budou zapojeny nesprávně, dojde k nesprávnému pořadí zapalování a časování jiskry, což může vést k nesprávnému spalování, vynechávání zapalování a vibracím. To způsobí snížení výkonu motoru, zvýšení spotřeby paliva a může dojít i k poruše motoru. Před odpojením konektorů si proto zaznamenejte jejich pořadí.

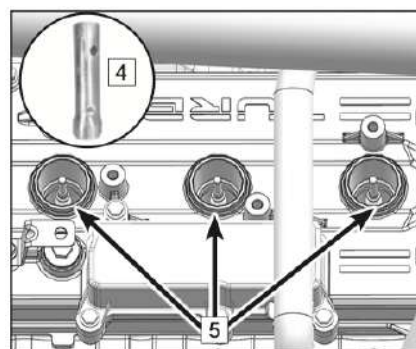

Montáž

Očistěte dosedací plochu těsnění. Ze závitů odstraňte všechny nečistoty.

Namontujte zapalovací svíčku a utáhněte ji předepsaným momentem.

Namontujte zapalovací cívku 2 a šroub 1, poté připojte konektor zapalovací cívky.

Utahovací moment zapalovací svíčky: 14 ± 2 Nm

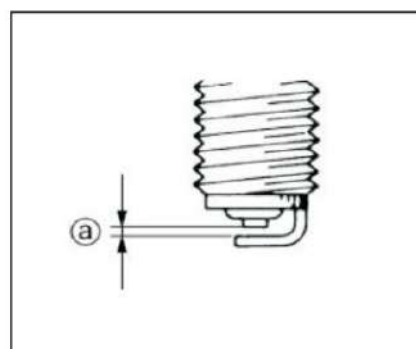

POZNÁMKA

Pokud při montáži zapalovací svíčky nemáte k dispozici momentový klíč, lze správný utahovací moment přibližně odhadnout tak, že svíčku nejprve dotáhnete rukou a poté ji nástrojem dotáhnete o 1/4 až 1/2 otáčky. Jakmile to bude možné, dotáhnete ji na předepsaný moment.

Demontáž zapalovací svíčky za účelem vytlačení vody z motoru

Pokud do motoru vnikla voda, je důležité ji co nejdříve odstranit vyjmutím zapalovací svíčky (nebo svíček) a krátkým protočením motoru pomocí startéru, aby byla voda vytlačena z válce (nebo válců). Než se pokusíte vodu z motoru vytlačit, ověřte, že byla voda vypuštěna i z airboxu. Motor nechte ihned zkontrolovat u dealera.

UPOZORNĚNÍ

Pokud do motoru vnikne voda, může dojít k vážnému poškození motoru. Jestliže bylo vozidlo ponořeno nebo motor zhasl ve vodě přesahující úroveň stupaček, nechte vozidlo co nejdříve zkontrolovat u svého dealera. Pokud do motoru vnikla voda, je důležité před jeho nastartováním kontaktovat svého dealera. Voda uvnitř motoru může způsobit takzvaný hydraulický zámek, který může poškodit startér i součásti motoru. Motorový olej je třeba zkontrolovat, zda není znečištěn vodou. Pokud je v klikové skříni zjištěna voda, olej vypusťte a naplňte motor novým olejem.

LAPAČ JISKER

Karbonové usazeniny z lapače jisker pravidelně odstraňujte. Ucpaný lapač jisker snižuje výkon motoru. Po jízdě v blátě nebo ve vodě lapač jisker zkontrolujte a v případě potřeby jej vyčistěte.

VAROVÁNÍ

Před údržbou lapače jisker se ujistěte, že je výfuková soustava zcela vychladlá.

1. Demontujte matice a podložky.
2. Vyjměte lapač jisker 2.
3. Pomocí drátěného kartáče jemně odstraňte karbonové usazeniny z drátěné sítky 3 lapače jisker.
4. Vnitřek lapače jisker vyčistěte stlačeným vzduchem.
5. Zkontrolujte, zda drátěná síťka lapače jisker není poškozená nebo opotřebená. Pokud je poškozená nebo opotřebená, vyměňte lapač jisker za nový.
6. Namontujte lapač jisker, podložky a matice zpět na tlumič výfuku.

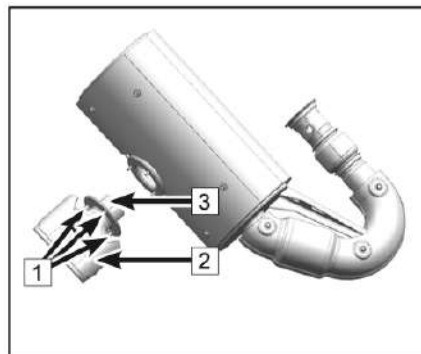

Utahovací moment: 10 Nm

AKUMULÁTOR

Toto vozidlo je vybaveno utěsněným bezúdržbovým gelovým olověným akumulátorem 12 V / 32 Ah. Proto není nutné kontrolovat hladinu elektrolytu ani do akumulátoru doplňovat destilovanou vodu. Pokud se zdá, že je akumulátor vybitý nebo je poškozen jeho obal, obraťte se na svého dealera.

Pokud vozidlo nebude používáno déle než 2 měsíce, skladujte akumulátor na suchém a chladném místě. Pro zajištění optimální životnosti akumulátoru jej udržujte správně nabitý, aby měl dostatečnou rezervní kapacitu pro startér. Při častém používání vozidla se akumulátor dobíjí prostřednictvím nabíjecí soustavy vozidla.

UPOZORNĚNÍ

Aby nedošlo k poškození akumulátoru a ztrátě elektrické energie, nenechávejte vozidlo zapnuté déle než 20 minut. Jinak může dojít k tomu, že vozidlo nepůjde nastartovat. Pokud k tomu dojde, vyjměte akumulátor a dobijte jej.

Akumulátory se při občasném používání samovolně vybíjejí. Rychlost samovybití se liší podle typu akumulátoru a okolní teploty. Například při zvýšení teploty prostředí se může rychlost samovybití zvýšit přibližně dvojnásobně na každých 15 °C navíc.

Sulfatace akumulátoru

Častou příčinou poruchy akumulátoru je sulfatace. Pokud je akumulátor delší dobu málo nabitý, může dojít k sulfataci elektrolytu. Sulfatace je nežádoucí produkt chemické reakce uvnitř akumulátoru.

Pokud k sulfataci dojde, vybití akumulátoru může způsobit trvalé poškození desek a akumulátor již nepůjde znovu nabít. V takovém případě je jediným řešením výměna akumulátoru za nový.

Údržba akumulátoru

- Akumulátor vždy udržujte plně nabitý, jinak může dojít k jeho poškození.
- Pokud je vozidlo používáno jen zřídka, kontrolujte napětí akumulátoru jednou týdně pomocí voltmetru. Pokud klesne pod 12,0 V, je nutné akumulátor dobít (obraťte se na svého dealera kvůli kontrole).
- Nepoužívejte rychlo-nabíječku pro automobily, která může akumulátor přetížit a poškodit.
- Plášť akumulátoru čistěte měkkým kartáčem namočeným ve směsi jedlé sody a vody.
- Pomocí drátěného kartáče odstraňte korozi z desek kladného a záporného pólu.
- K dobíjení bezúdržbového akumulátoru používejte odpovídající nabíječku (se stálým nízkým napětím / proudem). Použití běžné vysokoproudé nabíječky zkracuje životnost akumulátoru.
- U vozidel, která nebudou používána déle než 30 dní (akumulátor zůstává ve vozidle), akumulátor jednou měsíčně dobijte nebo jej připojte k udržovací nabíječce.
- Při nabíjení musí být akumulátor z vozidla vyjmut.

Nabíječka akumulátoru

Ohledně správné specifikace nabíječky akumulátoru se obraťte na svého dealera.

UPOZORNĚNÍ!

Pro nabíjení akumulátoru v tomto vozidle je zapotřebí speciální nabíječka k tomu určená. Použití standardního nabíjecího zařízení nenávratně poškodí akumulátor!!!

Nabíjení akumulátoru

Vyjměte akumulátor z vozidla.

Připojte vodiče nabíječky a ujistěte se, že nabíjecí proud odpovídá 1/10 kapacity akumulátoru. Například pokud má akumulátor kapacitu 10 Ah, nabíjecí proud má být 1 A.

Před opětovnou montáží se ujistěte, že je akumulátor plně nabitý.

POZNÁMKA

Proud nabíječky akumulátoru má být maximálně 10 % kapacity akumulátoru v Ah.

VAROVÁNÍ

Neodstraňujte těsnicí pás akumulátoru, jinak dojde k jeho poškození. Do tohoto vozidla nemontujte běžný otevřený akumulátor s kapalným elektrolytem, protože elektrická soustava by nemusela správně fungovat.

Při demontáži akumulátoru nejprve odpojte záporný pól, potom kladný pól. Při montáži je pořadí opačné než při demontáži.

POZNÁMKA

Při nabíjení bezúdržbového akumulátoru vždy dodržujte pokyny uvedené v tomto návodu.

Demontáž akumulátoru

- Postavte vozidlo na rovný povrch a zaparkujte jej.
- Vypněte motor. Uveďte zapalovací systém vozidla do zcela vypnutého stavu.
- Sejměte sedadlo spolujezdce (u modelu Z10-4 sejměte sedadlo spolujezdce ve druhé řadě).
- Odpojte černý záporný vodič (-).
- Odpojte červený kladný vodič (+).
- Demontujte upevňovací pás akumulátoru.
- Vyjměte akumulátor.

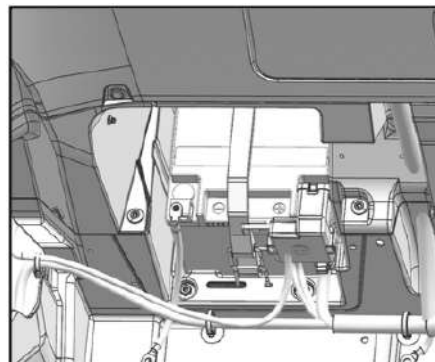

Montáž akumulátoru

- Postavte vozidlo na rovný povrch a zaparkujte jej.
- Vypněte motor. Uveďte zapalovací systém vozidla do zcela vypnutého stavu.
- Vložte akumulátor na místo.
- Namontujte upevňovací pás akumulátoru.
- Připojte červený kladný vodič (+).
- Připojte černý záporný vodič (-).

VAROVÁNÍ

Zabraňte přímému kontaktu s pokožkou, očima a oděvem. Při práci v blízkosti akumulátoru vždy chraňte oči. Uchovávejte akumulátor mimo dosah dětí. Akumulátor držte mimo dosah jisker, otevřeného ohně, cigaret a jiných zdrojů zapálení. Při používání nebo nabíjení akumulátoru v uzavřeném prostoru zajistěte větrání.

První pomoc při zasažení kyselinou z akumulátoru:

- Při zasažení pokožky: opláchněte postižené místo čistou vodou.
- Při požití: okamžitě vyhledejte lékaře.
- Při zasažení očí: vyplachujte oči čistou vodou po dobu 15 minut a okamžitě vyhledejte lékaře.

UPOZORNĚNÍ

Nesprávná demontáž nebo montáž kladného a záporného vodiče může způsobit zkrat mezi akumulátorem a karoserií vozidla.

BRZDOVÝ SYSTÉM

Kontrola hladiny brzdové kapaliny

Před jízdou zkontrolujte, zda je hladina brzdové kapaliny nad spodní ryskou, a v případě potřeby ji doplňte. Nádržka brzdové kapaliny 1 se nachází pod předním přístupovým panelem. Nedostatečné množství brzdové kapaliny může umožnit vniknutí vzduchu do brzdového systému, což může způsobit snížení nebo ztrátu účinnosti brzd.

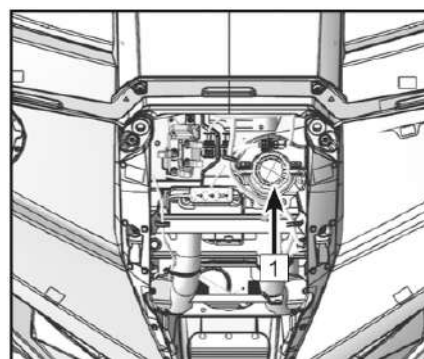

Dodržujte následující pokyny:

- Při kontrole hladiny kapaliny se ujistěte, že vozidlo stojí na rovném povrchu.
- Používejte pouze předepsanou kvalitní brzdovou kapalinu. V opačném případě může dojít ke zhoršení stavu pryžových těsnění, což může způsobit netěsnosti a snížení účinnosti brzd.
- Doporučená brzdová kapalina: DOT 4
- Doplňujte pouze stejný typ brzdové kapaliny. Míchání různých kapalin může vyvolat škodlivou chemickou reakci a vést ke zhoršení brzdícího účinku.
- Dbejte na to, aby při doplňování nevnikla do nádržky hlavního brzdového válce voda. Voda výrazně snižuje bod varu brzdové kapaliny a vede ke zhoršení brzdícího účinku.
- Brzdová kapalina může poškodit lakované povrchy nebo plastové díly. Rozlitou kapalinu vždy ihned setřete.
- Jak se brzdové destičky opotřebovávají, je normální, že hladina brzdové kapaliny postupně klesá. Nízká hladina brzdové kapaliny však může také signalizovat opotřebené brzdové destičky nebo netěsnost brzdového systému. Proto před kontrolou netěsnosti brzdového systému vždy nejprve zkontrolujte opotřebení brzdových destiček.
- Pokud hladina brzdové kapaliny neočekávaně klesá, obraťte se na svého dealera.



Kontrola brzdových destiček

Zkontrolujte přední a zadní brzdové destičky a kotouče, zda nejsou poškozené nebo opotřebené. Pokud je tloušťka destičky A menší než 6,0 mm nebo je tloušťka kotouče B menší než 6,5 mm, nechte je vyměnit u svého dealera. Výměna brzdových součástí vyžaduje odborné znalosti. Tyto úkony by měl provádět váš dealer.

POZNÁMKA:

Pro kontrolu brzdových destiček je nutné demontovat kola.

VAROVÁNÍ

Po provedení servisu:

- Ujistěte se, že brzdy pracují plynule a že volný chod pedálu je správný.
- Ujistěte se, že brzdy nepřibrzdí a že jejich chod není měkký nebo „houbovitý“.
- Ujistěte se, že je z brzdového systému zcela odvzdušněn veškerý vzduch.

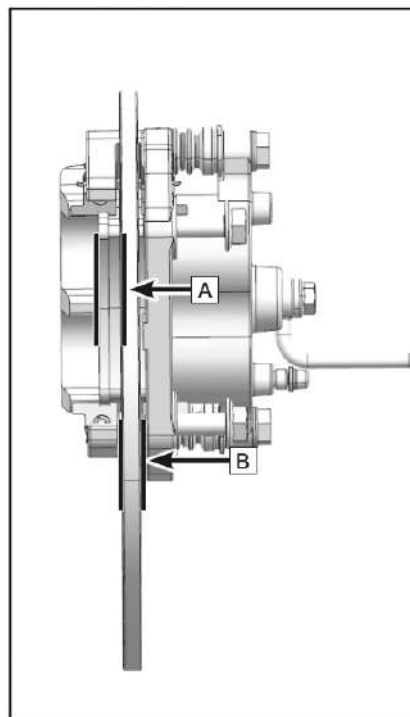

Výměna brzdové kapaliny

Úplnou výměnu brzdové kapaliny smí provádět pouze vyškolený servisní personál. Během pravidelné údržby nebo při poškození či netěsnosti nechte svého dealera vyměnit následující součásti:

Brzdové hadice vyměňujte každé 4 roky.

VAROVÁNÍ

Přeplněná nádržka brzdové kapaliny může způsobit přibrzdování nebo zablokování brzd, což může vést k nehodě a vážnému zranění nebo smrti. Udržujte hladinu brzdové kapaliny na doporučené úrovni. Nádržku nepřepĺňujte.

VAROVÁNÍ

Nikdy neskladujte ani nepoužívejte načatou láhev brzdové kapaliny. Brzdová kapalina je hygroskopická, což znamená, že rychle pohlcuje vlhkost ze vzduchu. Vlhkost snižuje bod varu brzdové kapaliny, což může vést k předčasnému poklesu brzdícího účinku a možnosti nehody nebo vážného zranění. Po otevření lahve brzdové kapaliny vždy zbytek nepoužité kapaliny zlikvidujte.

Funkce spínače brzdového světla

Spínač brzdového světla se aktivuje tlakem na pedál nožní brzdy a pracuje správně tehdy, když se brzdové světlo rozsvítí právě ve chvíli, kdy začne brzdění účinkovat. V případě poruchy brzdového světla zkontrolujte, zda správně funguje spínač nebo elektrický obvod.

ODPRUŽENÍ A ZAVĚŠENÍ

Některé součásti předního zavěšení vozidla nevyžadují údržbu ani mazání. Před provozem vozidla zajistěte, aby tyto součásti byly pravidelně čistěny a aby nebyly uvolněné nebo poškozené.

Mazání pouzder předních kyvných ramen a zadního stabilizátoru

Mažte pouzdra kyvných ramen předního odpružení a stabilizátor zadního odpružení.

- Pomocí mazacího lisu doplňujte mazivo do mazacích hlavic (1), dokud nezačne mazivo mírně vytékat z pouzder.

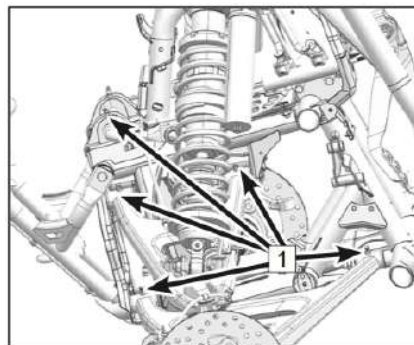

POZNÁMKA:

Mazací hlavice pouzder kyvných ramen a stabilizátoru jsou umístěny symetricky. Celkem je zde 12 mazacích hlavic.

Mazání otočných bodů předního odpružení

Mažte horní a dolní otočné body předního odpružení.

- Pomocí mazacího lisu doplňujte mazivo do horních a dolních mazacích hlavic otočných bodů (1), dokud nezačne mazivo mírně vytékat z pouzder.

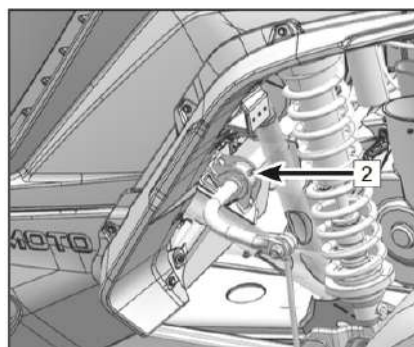

Mazání zadního stabilizátoru

- Pomocí mazacího lisu doplňujte mazivo do horních a dolních mazacích hlavic otočných bodů (2), dokud nezačne mazivo mírně vytékat z pouzdra.

POZNÁMKA:

Doporučený typ maziva: celoroční plastické mazivo

TLUMIČE

Nastavení předpětí

Při jízdě v nerovném terénu, při použití tažného zařízení k tažení nebo při přepravě maximální hmotnosti osob a nákladu zvýšte předpětí pružiny, abyste získali pevnější stabilnější vlastnosti vozidla. Snižte předpětí pružiny podle potřeby pro drsný nebo měkký terén, abyste dosáhli plynulé jízdy. Správné nastavení předpětí pružiny je osobní preferencí a mění se s hmotností jezdce, stylem jízdy a podmínkami prostředí. Pro snadnější nastavení, je dobré vozidlo nadzvednout pomocí heveru.

Pomocí vhodného zařízení změřte délku pružiny, přičemž předpětí vlevo a vpravo udržujte stejné.

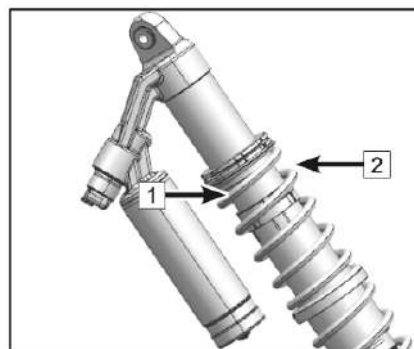

ZVÝŠENÍ předpětí:

Uvolněte pojistnou matici [1]. Poté otočte seřizovačem ve směru hodinových ručiček, abyste zkrátili délku pružiny [2]. Znovu utáhněte pojistnou matici [1].

SNÍŽENÍ předpětí:

Uvolněte pojistnou matici [1], poté otočte seřizovačem proti směru hodinových ručiček, abyste prodloužili délku pružiny [2]. Znovu utáhněte pojistnou matici [1].

POZNÁMKA

Nářadí pro nastavení předpětí pružiny je součástí příbalového balíčku.

TLUMIČE FOX

Nastavení tlumičů je otázkou osobních preferencí a mění se podle hmotnosti jezdce, nákladu, stylu jízdy a terénu.

Tovární nastavení pružin systému tlumičů Fox od společnosti CFMOTO (trh USA) je vhodné téměř pro všechny styly jízdy a podmínky. Pokud však bude vozidlo vystaveno vyššímu zatížení nebo pokud preference jezdce vyžadují změnu světlé výšky, lze upravit předpětí pružin i crossover nastavení.

Každý tlumič obsahuje 2 pružiny v systému dvojí charakteristiky s nastavitelným bodem přechodu (crossover point). Tato kombinace dvou pružin poskytuje komfort při přejezdu menších nerovností a zároveň dostatečnou oporu při velkých nárazech nebo vysokém zatížení.

Tender Spring – tato pružina pracuje společně s hlavní pružinou a vytváří výslednou kombinovanou tuhost.

Main Spring – tato pružina se podílí na kombinované tuhosti a po stlačení tlumiče za bod přechodu se stává hlavní nosnou pružinou.

Seřízení předpětí pružiny může být nutné pro obnovení správné světlé výšky při přepravě maximálního počtu osob nebo nákladu.

Crossover (přechod) je související nastavení, které určuje bod zdvihu tlumiče, ve kterém se měkčí kombinovaná charakteristika změní na hlavní pružinu ve chvíli, kdy se spojka pružiny (Spring Coupler) dotkne crossover kroužku (viz obrázek).

VAROVÁNÍ

Nastavení odpružení bez úplného porozumění pokynům uvedeným v této části může vést k nežádoucímu / nepříjemnému jízděmu projevu nebo ke ztrátě kontroly v náročném terénu.

MECHANICKÉ SEŘÍZENÍ TLUMIČŮ FOX

Seřízení systému předpětí pružin a crossover nastavení vyžaduje servisní nářadí na úrovni dealera a zkušenosti přesahující běžné mechanické dovednosti. Důrazně doporučujeme obrátit se na autorizovaného dealera.

SERVIS / OPRAVA TLUMIČŮ FOX

Součásti tohoto elektronického systému tlumičů vyžadují specializované nářadí a rozsáhlé diagnostické i opravárenské znalosti, takže nejsou servisovatelné běžným uživatelem vozidla. V případě jakýchkoli problémů s funkcí nebo opravou tohoto systému tlumičů se obraťte na autorizovaného dealera.

SOUČÁSTI TLUMIČŮ FOX

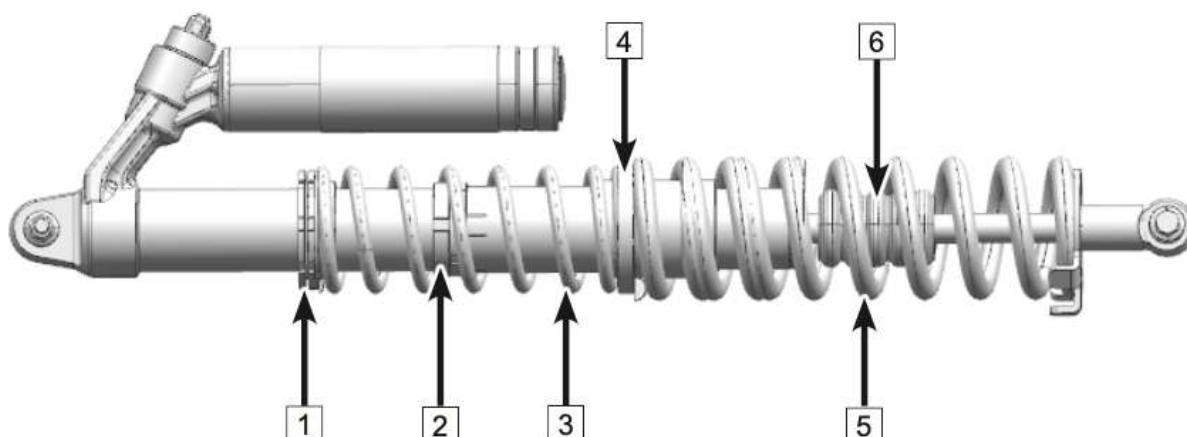

1	Seřizovač předpětí a pojistný kroužek	4	Spojka pružiny
2	Seřizovač crossoveru a pojistný kroužek	5	Hlavní pružina
3	Pomocná pružina	6	Doraz tlumiče

SEŘÍZENÍ PRUŽIN TLUMIČŮ FOX

Nastavení předpětí

Nastavte předpětí pružin tak, aby vozidlo při zatížení a bez posádky odpovídalo statické světlé výšce.

1. Zaparkujte vozidlo na rovném povrchu.
2. Uchopte část rámu kabiny a pohybujte vozidlem ze strany na stranu, aby se odpružení usadilo.
3. Změřte světlou výšku vpředu i vzadu (od spodní části ochranného krytu podvozku k zemi).
4. Odlehčete odpružení zvednutím vozidla za rám a jeho podepřením vhodnými nástroji.
5. Upravujte předpětí tlumičů vždy po dvojicích (přední levý/pravý a zadní levý/pravý) stejným způsobem: povolte pojistné kroužky a otáčejte seřizovacími kroužky stejně v požadovaném směru.
6. Spusťte vozidlo dolů, poté znovu uchopte část rámu kabiny a pohybujte vozidlem ze strany na stranu, aby se odpružení znovu usadilo.
7. Znovu změřte světlou výšku vpředu i vzadu.
8. Opakujte kroky 3 až 7, dokud nebude světlá výška odpovídat požadované hodnotě, poté pojistné kroužky dostatečně utáhněte.

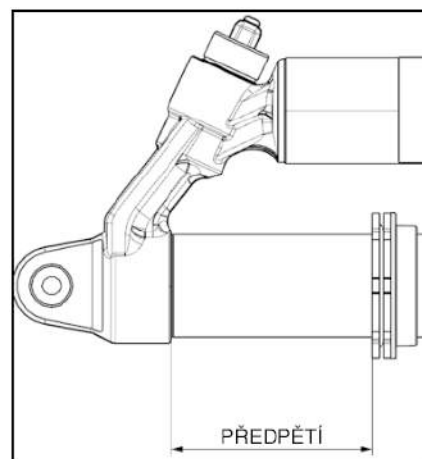

Předpětí měřte v označených místech

Továrně předepsaná světlá výška: 356 mm

VAROVÁNÍ

Nepřekračujte továrně předepsanou světlou výšku.

DŮLEŽITÉ:

Při každé změně předpětí je nutné odpovídajícím způsobem upravit také crossover. Je to nutné proto, aby se změna tuhosti pružiny „překlopila“ ve stejném bodě zdvihu tlumiče jako při předchozím nastavení předpětí.

Nastavení bodu přechodu (crossover)

Po nastavení předpětí se u každého tlumiče nastaví odpovídající bod přechodu pružin podle tabulek níže.

Bod přechodu pružin je místo ve zdvihu tlumiče, ve kterém se odpružení mění z kombinované činnosti pomocné a hlavní pružiny na činnost pouze tužší hlavní pružiny, a to prostřednictvím spojky pružiny. Bod přechodu se obvykle vyjadřuje jako procento zdvihu tlumiče. Například „bod přechodu 60 %“ znamená, že tlumič přejde pouze na hlavní pružinu při 60 % svého zdvihu.

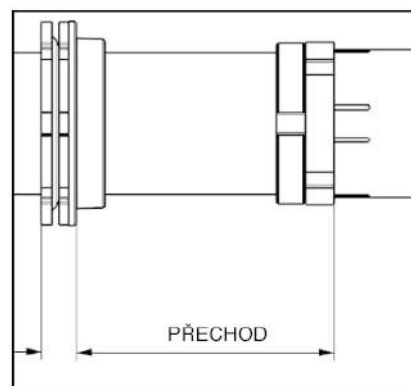

Bod přechodu měřte v označených místech

Doporučení:

- Posunutím kroužku bodu přechodu směrem dolů (větší hodnota nastavení, menší procento zdvihu) dojde k dřívějšímu přechodu z měkčí kombinované charakteristiky na tužší charakteristiku hlavní pružiny v průběhu zdvihu tlumiče. Výsledkem bude tvrdší jízdní projev, ale vyšší odolnost proti propružení na doraz.
- Posunutím kroužku bodu přechodu směrem nahoru (menší hodnota nastavení, větší procento zdvihu) bude větší část zdvihu tlumiče probíhat v měkčí kombinované charakteristice, což přinese pohodlnější jízdu přes menší nerovnosti před přechodem na hlavní pružinu.

Tabulka nastavení bodu přechodu pružin

Z10 TURBO

Z10: Front All measurements are in Inches		Crossover %				
	Preload	50	55	60	65	70
-0.5	2.45	3.50	3.25	3.00	2.75	2.50
Factory Setting	2.95	3.22	2.97	2.70	2.47	2.23
+0.5	3.45		2.69	2.44	2.20	
+1.0	3.95			2.17		
MAX +1.3	4.25			2.00		
		Stiffer, More Bottom Resistance		Factory Setting	More Plush, Less Bottom Resistance	

Z10: Rear All measurements are in Inches		Crossover %				
	Preload	60	65	70	75	80
-0.5	4.41	5.36	5.07	4.78	4.49	4.20
Factory Setting	4.91	5.11	4.82	4.50	4.24	3.95
+0.5	5.41	4.86	4.57	4.28	3.99	3.70
+1.0	5.91	4.61	4.32	4.03	3.74	3.45
MAX +3.0	7.91	3.61	3.32	3.02		
		Stiffer, More Bottom Resistance		Factory Setting	More Plush, Less Bottom Resistance	

Z10 TURBO XL

Z10-4: Front
All measurements are in Inches

	Preload	Crossover %				
		65	70	75	80	85
-0.5	2.75	3.07	2.85	2.63	2.41	
Factory Setting	3.25	2.82	2.60	2.40		
MAX +0.4	3.65	2.62	2.40	2.18		

Stiffer,
More Bottom Resistance
Factory
Setting
More Plush,
Less Bottom Resistance

Z10-4: Rear
All measurements are in Inches

	Preload	Crossover %				
		65	70	75	80	85
-0.5	5.00	4.34	4.03	3.71	3.39	
Factory Setting	5.50	4.07	3.75	3.50	3.12	
+0.5	6.00	3.80	3.48	3.16		
MAX +0.9	6.40	3.58	3.26	2.95		

Stiffer,
More Bottom Resistance
Factory
Setting
More Plush,
Less Bottom Resistance

Schéma bodu přechodu pružin

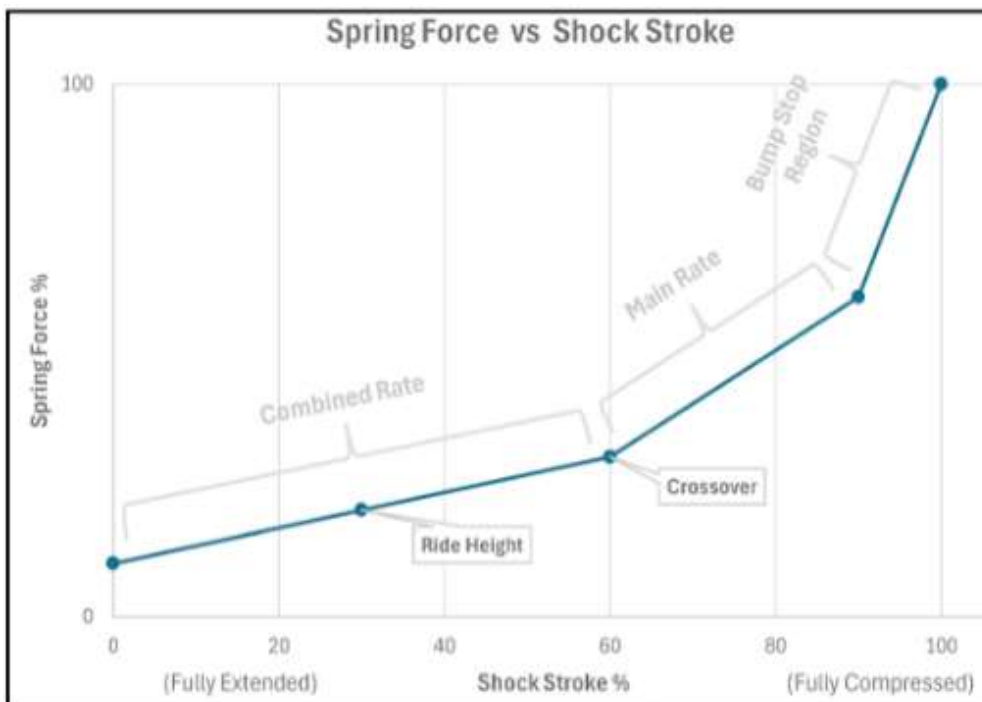

Tovární hodnoty tuhosti

Pro zkušené uživatele, kteří požadují vyšší úroveň funkce odpružení nad rámec továrního nastavení, jsou níže uvedeny tovární hodnoty tuhosti pružin od společnosti CFMOTO.

Model	PŘEDNÍ TLUMIČE		ZADNÍ TLUMIČE	
	Pomocná pružina	Hlavní pružina	Pomocná pružina	Hlavní pružina
Z10	271 Nm	339 Nm	339 Nm	339 Nm
Z10 XL	339 Nm	339 Nm	339 Nm	407 Nm

POZNÁMKA

Hodnoty byly převedeny z původních jednotek ft-lbf na Nm

Pro více informací o tlumičích a pružinách systému FOX se obraťte na autorizovaného dealera.

KOLA A PNEUMATIKY

Tlak v pneumatikách

Před použitím vozidla zkontrolujte tlak v pneumatikách.

Z10:

Přední: 21,8 psi (150 kPa)

Zadní: 21,8 psi (150 kPa)

Při plném zatížení – přední: 21,8 psi (150 kPa)

Při plném zatížení – zadní: 24,6 psi (170 kPa)

Z10 XL:

Přední: 21,8 psi (150 kPa)

Zadní: 21,8 psi (150 kPa)

Při plném zatížení – přední: 21,8 psi (150 kPa)

Při plném zatížení – zadní: 27,5 psi (190 kPa)

Hloubka dezénu

Pravidelně kontrolujte stav a hloubku vzorku pneumatik a případně vyměňte pneumatiky, pokud hloubka vzorku dosáhla minima.

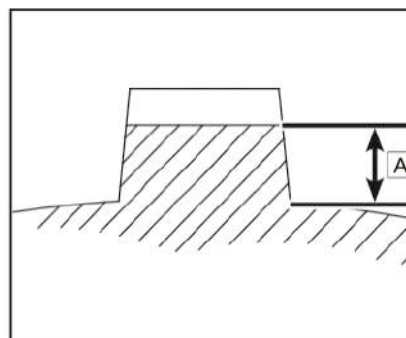
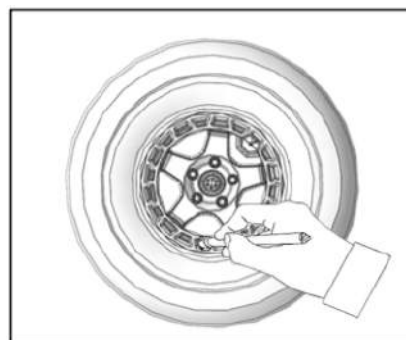

Minimální hloubka vzorku pneumatik [A]: 3 mm

Ložiska kol

- Zvedněte vozidlo zvedákem a bezpečně jej podepřete pod rámem tak, aby kola nebyla v kontaktu se zemí.
- Uchopte kola za jejich vnější okraje a střídavě je tlačte a tahejte, abyste zjistili případnou boční vůli nebo uvolnění. Pokud zjistíte jakoukoli boční vůli nebo uvolnění, obraťte se na svého dealera.

Výměna kola

Demontáž

- Postavte vozidlo na rovný povrch.
- Zvedněte vozidlo zvedákem tak, aby bylo nad zemí, a bezpečně jej podepřete.
- Vyšroubujte pět matic kola 1.
- Sejměte kolo.

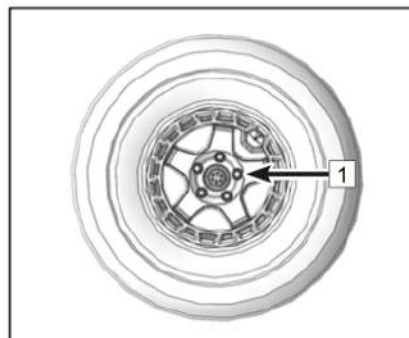

Montáž

- Nasadte kolo správným směrem na náboj kola a předběžně jej upevněte maticemi kola.
- Utáhněte matice kola předepsaným momentem.
- Odstraňte poděru vozidla a spusťte vozidlo stabilně na zem.

POZNÁMKA

Utahovací moment matic kola: 110 až 120 Nm

ELEKTRICKÁ SOUSTAVA

POJISTKOVÁ SKŘÍŇKA / RELÉ / POJISTKY

Pojistková skříňka a relé (1) je umístěna vedle jednotky ECU za sedadlem spolujezdce (u modelu Z10 XL za sedadlem spolujezdce ve druhé řadě). Pokud je pojistka přepálená, vypněte hlavní spínač a namontujte novou pojistku o předepsané hodnotě proudu. Poté zapněte napájení vozidla. Pokud se pojistka ihned znovu přepálí, obraťte se na svého dealera.

Elektronická relé zajišťují činnost různých funkcí systémů vozidla. Tato relé jsou rovněž umístěna v této skříňce. V případě výměny nebo diagnostiky se obraťte na svého dealera.

Pojistky 30A a relé 40A pro pomocné spínače Auxiliary Switch 1 & 2 jsou umístěny pod horním předním krytem.

VAROVÁNÍ

Aby nedošlo k náhodnému zkratu, před kontrolou nebo výměnou pojistek vozidlo vždy vypněte. Vždy používejte pojistku se správnou předepsanou hodnotou. Nikdy nenahrazujte pojistku vodivým materiálem. Použití nesprávné pojistky může způsobit poškození elektrické soustavy a může vést k požáru.

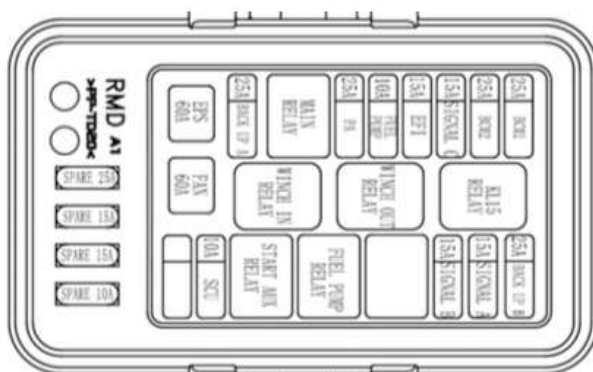
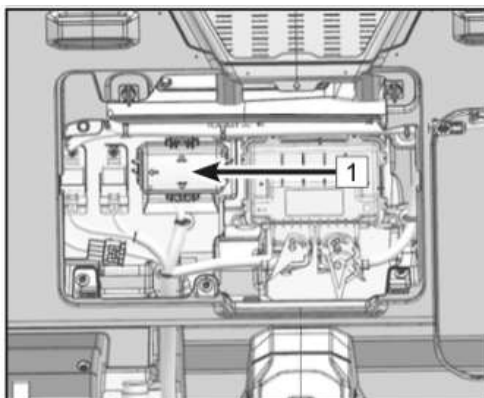

SEŘÍZENÍ SVĚTLOMETŮ

Při seřizování světlometu postupujte následovně:

- Otáčením seřizovacího ovladače dálkových světel (1) nastavíte svislý směr svícení potkávacích / dálkových světel.
- Otáčením seřizovacího ovladače potkávacích světel (2) nastavíte vodorovný směr svícení potkávacích / dálkových světel.

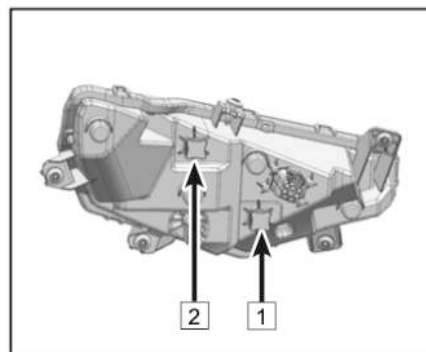

VAROVÁNÍ

Seřízení potkávacích a dálkových světel musí odpovídat místním předpisům. Správné nastavení vychází ze stavu, kdy přední i zadní kola stojí na zemi a řidič sedí ve vozidle. Doporučuje se nechat seřízení světlometů provést u dealera. Nesprávné seřízení může vést k nehodě a způsobit vážné zranění nebo smrt.

POZNÁMKA

V mezeře mezi světlomety a předním panelem se mohou usazovat nečistoty a bláto, zejména po jízdě v bahnitém terénu. Při mytí a čištění vozidla se doporučuje demontovat přední panel. Dbejte na důkladné vyčištění.

Výměna světlometu

Světlomet i zadní světlo jsou tvořeny LED moduly. Pokud je některá LED poškozená nebo nefunkční, nechte u svého dealera vyměnit celý modul.

BEZPEČNOSTNÍ PÁSY

Před použitím vozidla je nutné zkontrolovat správnou funkci všech bezpečnostních pásů:

1. Zasuňte jazyk pásu do přezky, dokud neuslyšíte cvaknutí. Jazyk pásu musí do přezky zajíždět plynule. Zvuk cvaknutí znamená, že je pás bezpečně zajištěn.
2. Stiskněte červené odjišťovací tlačítko uprostřed přezky a ověřte, že lze pás plynule uvolnit.
3. Vytáhněte každý bezpečnostní pás v celé jeho délce a zkontrolujte, zda není poškozený, například zda nemá řezy, známky opotřebení nebo zda není ztuhlý. Pokud zjistíte jakékoli poškození nebo pás nefunguje správně, nechte celý systém bezpečnostního pásu zkontrolovat nebo vyměnit u dealera nebo kvalifikované osoby.
4. Očistěte pás od nečistot a usazenin a vyčistěte jej jemným mýdlovým roztokem. Nepoužívejte bělidla, barviva ani běžné domácí čisticí prostředky. Poté celý pás opláchněte. Přezku 2 a skříňku navíc pravidelně oplachujte zahradní hadicí.

ČIŠTĚNÍ A SKLADOVÁNÍ

Čištění vozidla

Udržování vašeho vozidla čistého nejen zlepšuje jeho vzhled, ale může také prodloužit životnost různých komponent. S několika opatřeními může být vaše vozidlo vyčištěno podobně jako automobil.

Mytí vozidlo

Nejlepší a nejbezpečnější způsob, jak umýt vozidlo, je pomocí zahradní hadice a jemným mýdlovým roztokem. Použijte profesionální typ mycích rukavic, nejprve myjte horní část a poté spodní část. Opláchněte vodu a osušte ideálně jelenicí, abyste zabránili vzniku vodních skvrn.

Věnujte zvýšenou pozornost chladiči a manžetám, abyste je zbavili nečistot.

POZNÁMKA

Pokud jsou bezpečnostní a varovné štítky poškozeny, obraťte se na svého prodejce pro jejich výměnu.

POZNÁMKA

CFMOTO nedoporučuje používání vysokotlakých mycích hadic (WAP). Pokud stroj myjete tímto zařízením, vyhněte se poškození ložisek, těsnění převodovky, brzd, varovných štítků a vniknutí vody do vzduchového filtru nebo elektrického systému. Nepoužívejte drsné čisticí prostředky nebo vysokotlaké myčky. Některé prací prostředky znehodnocují gumové části. Použijte čisticí prostředky typu mycího mýdla.

POZNÁMKA

Po umytí a osušení stroje všechny nezbytné komponenty namažte. Nastartujte stroj a nechte běžet na volnoběh, aby se odpařila zbytková vlhkost z motoru nebo výfukové soustavy.

Voskování vozidla

Vaše vozidlo lze voskovat libovolným neabrazivním automobilovým pastovým voskem. Vyhněte se použití drsných čističů, protože mohou poškrábat povrch.

!VAROVÁNÍ!

Některé produkty, včetně repelentů a chemikálií, mohou poškodit plastové povrchy. Buďte opatrní při používání těchto výrobků v blízkosti plastových povrchů.

Provedení oprav

Před uskladněním vozidla proveďte potřebné opravy, abyste předešli závadám při budoucím použití.

Kontrola pneumatik

Před uskladněním zkontrolujte vzorek pneumatik a dofoukejte je na správný tlak.

Olej a filtr

Před uskladněním zahřejte motor a vyměňte v něm olej včetně filtru.

Vzduchový filtr

Před uskladněním vyčistěte vzduchový filtr a případně jej vyměňte.

Kontrola provozních kapalin

Před uskladněním zkontrolujte hladinu, případně proveďte výměnu následujících kapalin:

- Olej přední a zadní převodovky
- Brzdová kapalina (měňte každé 2 roky dle rozpisu údržby, nebo pokud ztmavne či jsou v ní nečistoty)

- Chladicí kapalina (měňte každé 2 roky dle rozpisu údržby, nebo pokud jsou v ní nečistoty)
- Palivo (přidejte vhodný stabilizátor)

Stabilizace paliva

Doplňte nádrž čerstvým palivem a přidejte stabilizátor. V nádrži by nemělo zůstat palivo bez stabilizátoru déle než 30 dní, jinak dochází k degradaci paliva, která může způsobit poškození palivového systému.

Skladování akumulátoru

Vyjměte baterii z vozidla a ujistěte se, že je před uložením zcela nabitá.

Mazání

Zkontrolujte všechna lanka a namažte mazivem. Dodržujte pokyny pro mazání v části údržby v servisní příručce, pro důkladné a účelné namazání všech součástí stroje použijte celoroční mazivo.

Ochrana motoru

Vyjměte zapalovací svíčku, otočte motorem, aby byl píst ve spodní úvrati a vstříkněte do spalovacího prostoru 15 – 20 ml motorového oleje.

POZNÁMKA

Postupujte opatrně! Pokud se netrefíte do otvoru zapalovací svíčky, olej bude stékat a bude vzbuzovat dojem úniku oleje z motoru. Pro vstříknutí oleje použijte čistou hadičku a injekční stříkačku.

Po namontování svíčky zpět několikrát protočte motor, aby se vytvořila olejová vrstva na válci, pístu a pístních kroužcích.

POZNÁMKA

Pokud během uskladnění motor nastartujete, ochranná vrstva se naruší a může dojít ke korozi uvnitř motoru. Během uskladnění vozidla nikdy motor nespouštějte.

Skladovací prostory

Dofoukněte pneumatiky na stanovený tlak vzduchu a podepřete vozidlo tak aby kola byla 30 – 40 mm od země. Ujistěte se, že skladovací prostor je dobře větraný a přikryjte vhodnou plachtou.

POZNÁMKA

Nepoužívejte plastové nebo vrstvené materiály. Neumožňují dostatečnou ventilaci a mohou podpořit korozi a oxidaci částí stroje.

PŘEPRAVA NEBO TAŽENÍ VOZIDLA

Přeprava

- Zařadte převodovku do polohy PARK, zatáhněte parkovací brzdu a zajistěte přední i zadní kola proti pohybu.
- Vypněte motor a vyjměte NFC klíč, aby během přepravy nedošlo k jeho ztrátě.
- Ujistěte se, že je víčko palivové nádrže správně nasazeno a zajištěno.
- Ujistěte se, že jsou panely, dveře a sedadla správně namontovány a zajištěny.
- Zajistěte přední i zadní část vozidla popruhy, aby se během přepravy neposouvalo.

Tažení

- Zařadte převodovku do polohy Neutral.
- Vypněte motor a vyjměte NFC klíč, aby během přepravy nedošlo k jeho ztrátě.
- Ujistěte se, že je víčko palivové nádrže správně nasazeno a zajištěno.
- Ujistěte se, že jsou panely, dveře a sedadla správně namontovány a zajištěny.
- Vozidlo tahejte nízkou rychlostí pomocí popruhu určeného k tomuto účelu. Připevňujte pouze k rámu. Nepoužívejte řetěz ani lano.

ŘEŠENÍ MOŽNÝCH POTÍŽÍ

Motor nespouští

Možná příčina	Řešení
Spálená pojistka	Vyměňte pojistku
Slabá baterie	Nabijte baterii na 12,8 V, zkontrolujte její kondici
Povolené kontakty na baterii	Zkontrolujte a dotáhněte zapojení
Povolené kontakty na startéru / uzemnění	Zkontrolujte a dotáhněte zapojení
Vypínač motoru	Zkontrolujte
Zařazená rychlost	Sešlápněte brzdu a zařadte „N“ nebo „P“

Klepání a jiné zvuky motoru

Možná příčina	Řešení
Nekvalitní palivo / palivo s nízkým oktanovým číslem	Vyměňte za správný typ paliva
Nesprávné časování zapalování	Obraťte se na autorizovaný servis
Nesprávný odtrh svíčky nebo teplotní rozsah	Nastavte odtrh dle specifikací nebo vyměňte svíčku

Motor neběžní nebo ztrácí výkon

Možná příčina	Řešení
Přehřátý motor	Vyčistěte masku chladiče a sacího potrubí, vyčistěte okolí motoru příp. kontaktujte autorizovaný servis.
Nedostatek paliva	Doplňte palivo
Zalomené nebo ucpané odvodušňovací potrubí palivové nádrže	Zkontrolujte a příp. vyměňte, kontaktujte autorizovaný servis
Kontaminované palivo vodou	Vyměňte za nové palivo
Vypálené nebo vadné svíčky zapalování	Zkontrolujte, očistěte nebo vyměňte svíčky
Vadné kabely zapalování	Obraťte se na autorizovaný servis
Nesprávný odtrh svíčky nebo teplotní rozsah	Nastavte odtrh dle specifikací nebo vyměňte svíčku
Povolené konektory zapalování	Zkontrolujte veškerá připojení a dotáhněte
Nízké napětí baterie	Dobijte baterie na 12,8 V
Nesprávný typ paliva	Vyměňte za správný typ paliva
Ucpaný vzduchový filtr	Zkontrolujte, očistěte příp. vyměňte
Nefunkční omezovač rychlosti na zpátečku	Obraťte se na autorizovaný servis
Závada elektronického ovládání plynu	Obraťte se na autorizovaný servis
Jiná mechanická závada	Obraťte se na autorizovaný servis

Motor po nastartování zhasne

Možná příčina	Řešení
Nedostatek paliva	Doplňte palivo
Ucpaný palivový filtr	Zkontrolujte, očistěte příp. vyměňte
Kontaminované palivo vodou	Vyměňte za nové palivo
Nefunkční palivové čerpadlo	Zkontrolujte čerpadlo a pojistku, příp. vyměňte
Staré nebo nevhodné palivo	Vyměňte za správný typ paliva
Vypálené nebo vadné svíčky zapalování	Zkontrolujte, očistěte nebo vyměňte svíčky

Svíčka nedává jiskru	Zkontrolujte svíčku (s vypnutým zapalováním)
Voda v klikové skříni	Obraťte se na autorizovaný servis
Ucpaný vzduchový filtr	Zkontrolujte, očistěte příp. vyměňte
Ucpaný vstřikovač paliva	Obraťte se na autorizovaný servis
Nízké napětí baterie	Dobijte baterie na 12,8 V, zkontrolujte její kondici
Mechanická závada	Obraťte se na autorizovaný servis
Vadné kabely zapalování	Obraťte se na autorizovaný servis
Nesprávný odtrh svíčky nebo teplotní rozsah	Nastavte odtrh dle specifikací nebo vyměňte svíčku
Povolené kontakty	Zkontrolujte a dotáhněte zapojení
Zalomené nebo ucpané odvodušňovací potrubí palivové nádrže	Zkontrolujte a příp. vyměňte, kontaktujte autorizovaný servis
Nekvalitní palivo / palivo s nízkým oktanovým číslem	Vyměňte za správný typ paliva
Nefunkční omezovač rychlosti na zpátečku	Obraťte se na autorizovaný servis
Závada elektronického ovládání plynu	Obraťte se na autorizovaný servis

Střelba z motoru

Možná příčina	Řešení
Slabá jiskra ze svíčky	Zkontrolujte, očistěte a příp. vyměňte svíčku
Nesprávný odtrh svíčky nebo teplotní rozsah	Nastavte odtrh dle specifikací nebo vyměňte svíčku
Starý nebo nesprávný typ paliva	Vyměňte za čerstvé a správné palivo
Nesprávná instalace kabelů svíčky	Obraťte se na autorizovaný servis
Nesprávné časování zapalování	Obraťte se na autorizovaný servis
Mechanická závada	Obraťte se na autorizovaný servis
Nefunkční omezovač rychlosti	Obraťte se na autorizovaný servis
Závada elektronického ovládání plynu	Obraťte se na autorizovaný servis
Příliš bohatá nebo chudá směs paliva	Obraťte se na autorizovaný servis
Nedostatek paliva / kontaminované palivo	Doplňte nebo vyměňte palivo, vyčistěte palivový systém
Palivo s nízkým / příliš vysokým oktanovým číslem	Vyměňte za správný typ paliva
Ucpaný palivový filtr	Vyměňte za nový

Kontrolka závady vstřikování (EFI)

Systém elektronického vstřikování paliva ve vašem vozidle je vybaven funkcí vlastní diagnostiky, která rozsvítí kontrolku poruchy (MIL), pokud zjistí problém. Při normálním provozu je kontrolka EFI zhasnutá.

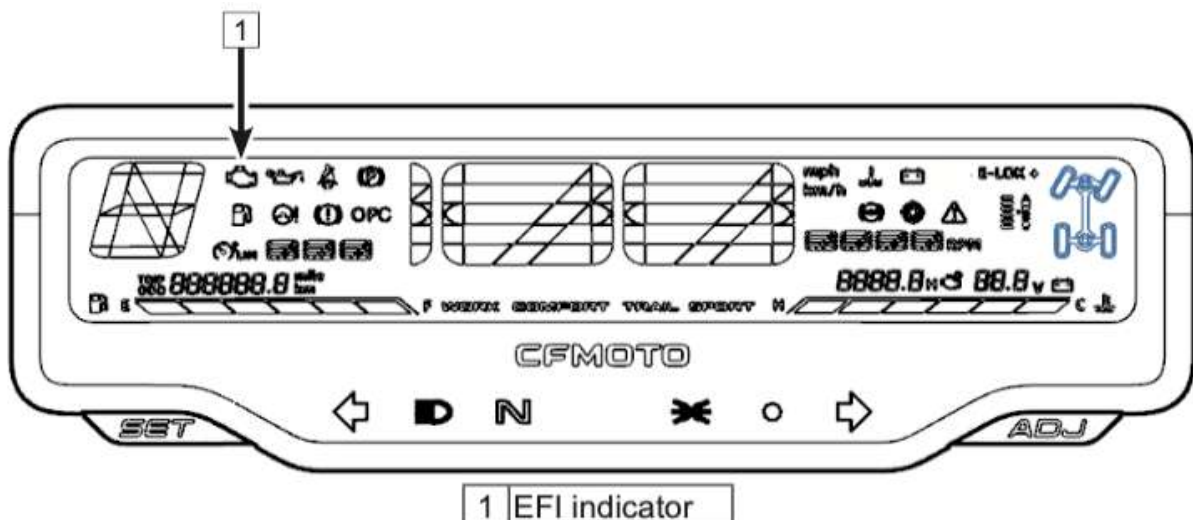

Kontrolka závady EPS

Systém elektrického posilovače řízení (EPS) ve vašem vozidle je vybaven funkcí vlastní diagnostiky, která rozsvítí kontrolku poruchy (MIL), pokud zjistí závadu. Pokud tato kontrolka bliká, obraťte se na svého dealera. Při běžném provozu se po otočení spínače zapalování do polohy ON kontrolka EPS rozsvítí, ale systém EPS ještě nebude fungovat. Po nastartování motoru kontrolka EPS zhasne a systém EPS začne pracovat.

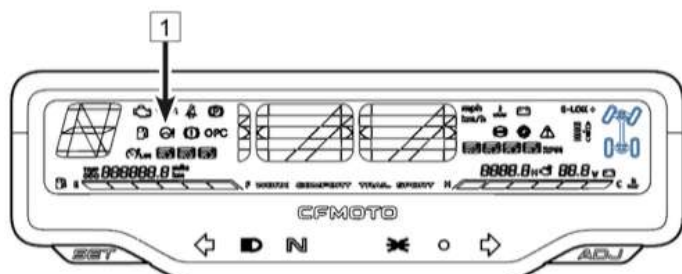

1 EPS Indicator

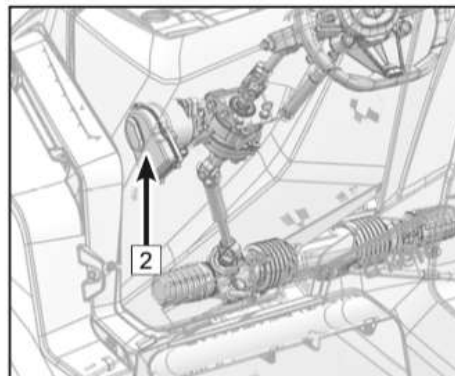

2 EPS

Řízení bez asistence	<ol style="list-style-type: none"> 1. Konektory mají špatný kontakt nebo jsou rozpojeny 2. Pojistka je vyhořelá 3. Zničené relé 4. Jednotka, motor nebo snímač jsou poškozené 	<ol style="list-style-type: none"> 1. Zkontrolujte, zda jsou konektory a piny dostatečně zastrčené 2. Vyměňte pojistku (40A) 3. Kontaktujte prodejce 4. Kontaktujte prodejce
Asistent napájení nezabírá stejně pro levou a pravou stranu	<ol style="list-style-type: none"> 1. Medián výstupního napětí má odchylku 2. Jednotka, motor nebo snímač jsou poškozené 	<ol style="list-style-type: none"> 1. Kontaktujte prodejce 2. Kontaktujte prodejce
Když je systém zapalování v poloze ON, řízení je vychýlené	<ol style="list-style-type: none"> 1. Motor je namontovaný obráceně 2. Jednotka nebo snímač jsou poškozené 	<ol style="list-style-type: none"> 1. Kontaktujte prodejce 2. Kontaktujte prodejce
Ztěžknutí řízení	<ol style="list-style-type: none"> 1. Baterie má ztrátu energie 2. Nedostatečný tlak předních pneumatik 3. Poškození motoru (snížení výkonu) 	<ol style="list-style-type: none"> 1. Kontaktujte prodejce 2. Dofoukněte pneumatiky 3. Kontaktujte prodejce
Hluk z motoru EPS	<ol style="list-style-type: none"> 1. Poškození motoru 2. Příliš velká mezera spodní hřídele řízení nebo mechanické řídicí jednotky. 3. Montáž spodní části hřídele řízení nebo mechanického řízení je uvolněná. 	<ol style="list-style-type: none"> 1. Kontaktujte prodejce 2. Kontaktujte prodejce 3. Kontaktujte prodejce

DOPLŇUJÍCÍ INFORMACE K ZÁRUCE

PŘÍSLUŠENSTVÍ

Vaše vozidlo umožňuje montáž širokého sortimentu pracovního příslušenství. Váš dealer Vám může nabídnout široký sortiment vhodného a schváleného příslušenství. Zásady montáže a použití příslušenství vždy prodiskutujte s dealerem a vyžádejte si jeho souhlas s použitím příslušenství. Montáž neschváleného příslušenství je striktně zakázána a může být v provozu vysoce nebezpečná!

ZÁRUKA

LIMITOVANÁ ZÁRUKA NA STROJE CFMOTO

Dovozce tímto zaručuje původnímu kupci, že originální díly nového stroje CFMOTO budou v případě závad způsobených vadnou montáží, vadným zpracováním, nebo vadným materiálem bezplatně vyměněny. Práce spojená s výměnou těchto dílů nebude účtována. Tato záruka se nevztahuje na další náklady spojené s dopravou stroje do servisního centra, mytím a dalšími úkony přímo nesouvisejícími se závadou. Taktéž se nevztahuje na díly spotřebního charakteru, podléhající přirozenému opotřebení, které mohou mít nižší životnost, než je životnost celého stroje. Záruka se dále nevztahuje na opotřebení stroje způsobené běžným provozem vozidla.

Původní kupující musí provozovat a udržovat stroj dle instrukcí uvedených v tomto manuálu a na štítcích stroje. Po objevení závady musí tuto skutečnost písemně oznámit nejpozději do 10 dnů na adresu autorizovaného dealera.

OBECNÉ VYJÍMKY ZE ZÁRUKY

Tato limitovaná záruka nezahrnuje jakoukoliv náhradu za selhání dílů, nebo poškození stroje při zjištění následujících okolností:

- Abnormální zatížení a provoz stroje, zahrnující ujetí více jak 10000 km v době trvání záruční lhůty nebo používání v extrémně ztížených podmínkách, kladoucích na stroj zvýšené nároky, než je obvyklé.
- Zanedbání údržby, servisních operací a použití neschválených, neoriginálních a nevhodných dílů a náplní.
- Hrubé zacházení se strojem.
- Nevhodné používání stroje, zahrnující závodění, skákání, kaskadérský styl jízdy, nebo další aktivity v tomto manuálu zakázané.
- Pronájmu, či nájmu stroje a užití stroje ke komerčním účelům.



© 2026

Změna údajů vyhrazena